

Bloqueo para frenada ABC (2 carriles)

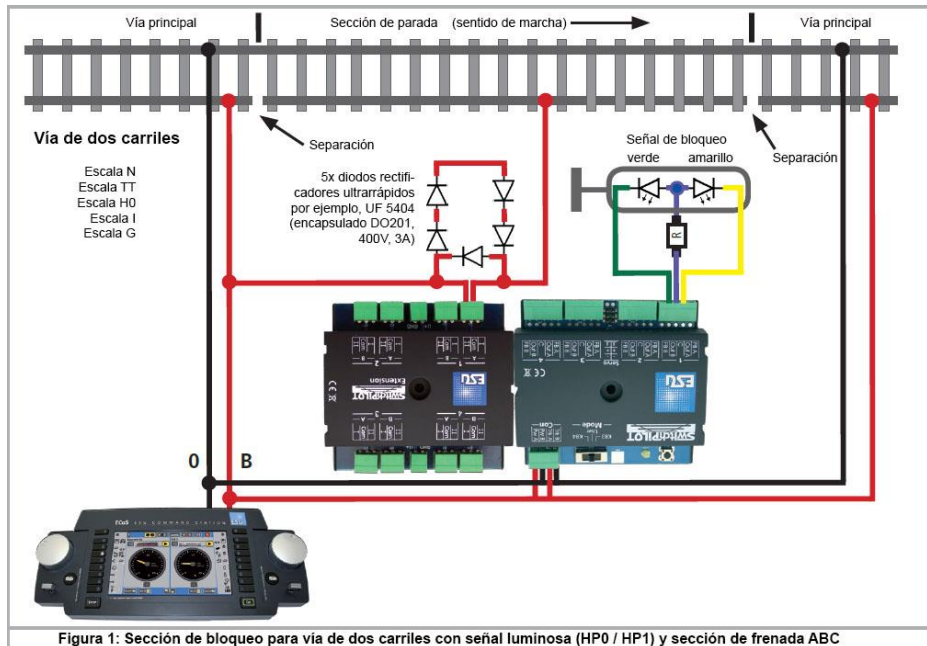

Bloqueo para frenada ABC (3 carriles)



Figura 2: Sección de bloqueo para vía de tres carriles con señal luminosa (HP0 / HP1) y sección de frenada ABC

Bloqueo para frenada ABC con retroinformación RailCom® (2 carriles)



Bloqueo para frenada ABC con retroinformación RailCom® (3 carriles)

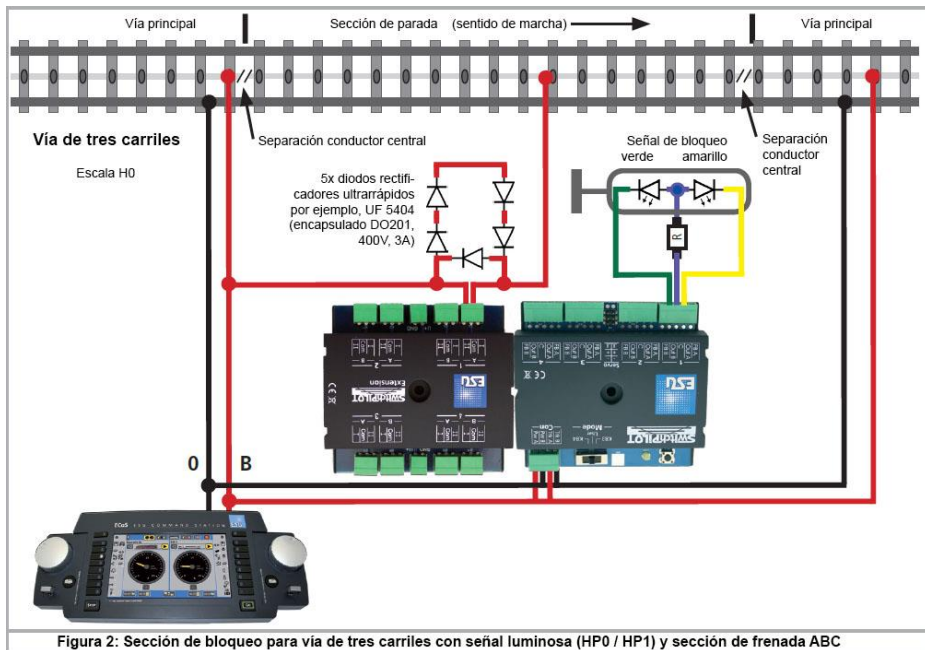
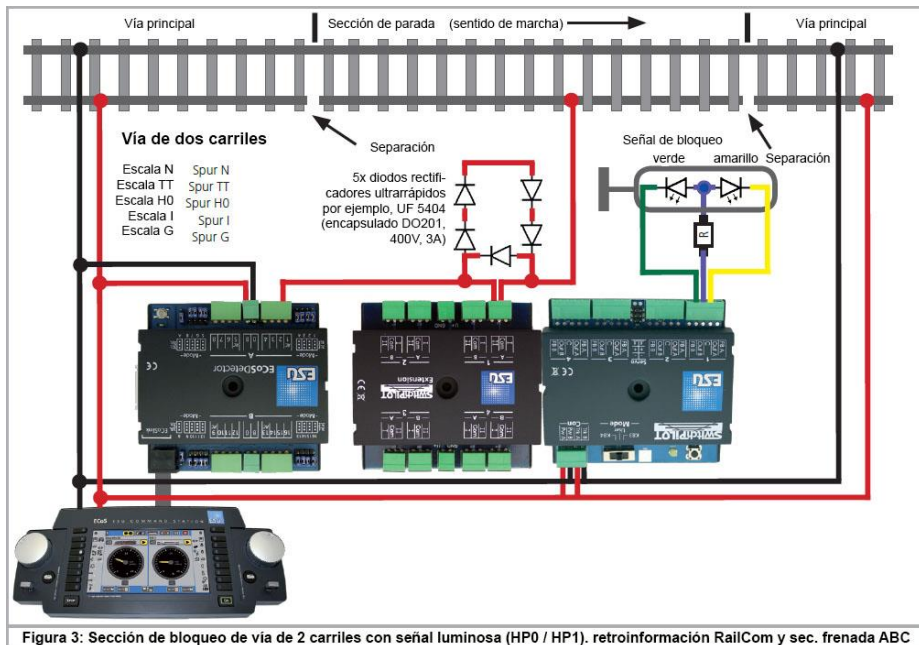
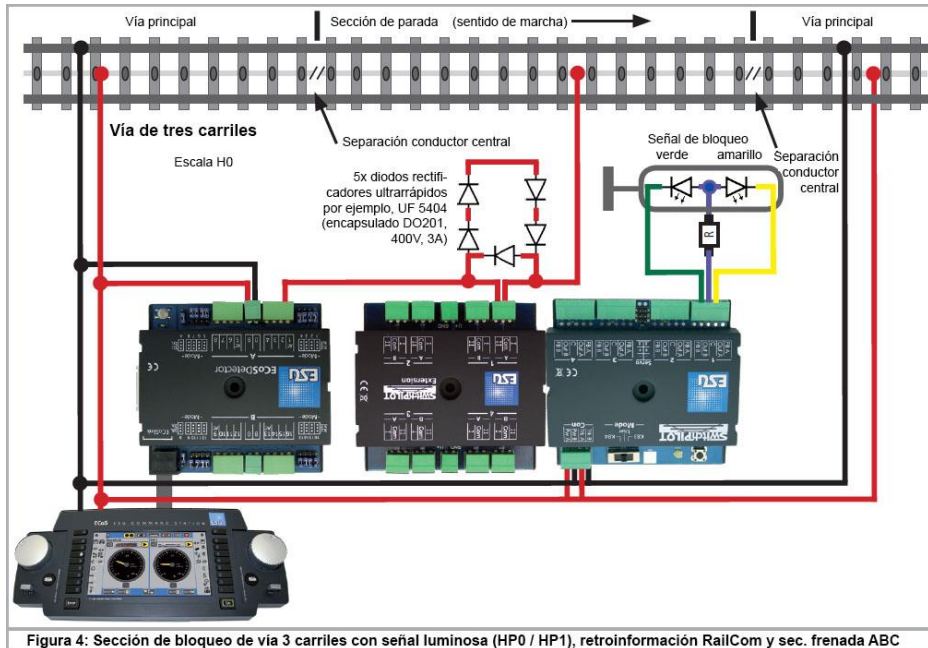

Figura 4: Sección de bloqueo de vía 3 carriles con señal luminosa (HP0 / HP1), retroinformación RailCom y sec. frenada ABC