

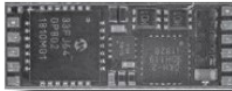

Doehler & Haass

Descodificador de sonido



SD05A



SD18A

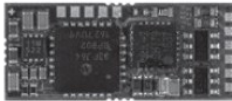

SD10A

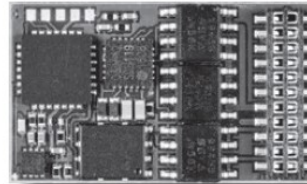

SD21A

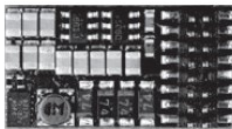

SD16A

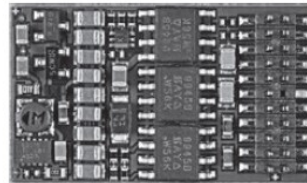

SD22A

Contenido

1	Introducción	4
2	Instrucciones de seguridad.....	4
3	Garantía	4
4	Soporte y ayuda	4
5	Descodificador de sonido SD05A / SD10A / SD16A / SD18A / SD21A / SD22A .5	
5.1	Operativa de control	15
5.2	Operativa de sonido	16
6	Instalación del descodificador	17
6.1	Preparación	17
6.2	Instalación	18
6.3	Comprobación tras la instalación	19
7	Sistema operativo SelecTRIX 1 (SX1)	20
7.1	Funciones Explotación	20
7.2	Explotación en SX1 con parámetros de SX2	21
7.3	Explotación	
7.4	Explicación de las secciones de parada.....	23
8	Protocolo DCC	24
8.1	Funciones	24
8.2	Opciones de configuración.....	25

8.2.1	Lista de las CV soportadas para la operativa de conducción	26
8.2.2	Lista de las CV soportadas para la operativa de sonido	41
8.3	Explotación	47
9	Protocolo Märklin-Motorola (MM)	48
9.1	Funciones	48
9.2	Programación con la unidad central Märklin 6020/6021	49
10	Protocolo SelectRIX 2 (SX2).....	51
10.1	Funciones	51
10.2	Opciones de configuración	52
10.2.1	Lista de los parámetros soportados para la operativa de conducción.....	53
10.2.2	Lista de los parámetros soportados para la operativa de sonido	66
10.3	Explotación.....	71
	Suplemento 1: Explicación sobre la asignación de funciones.....	72
	Suplemento 2: Características de velocidad	74
	Suplemento 3: Salidas de función no amplificadas AUX3 ... AUX6:.....	75
	Suplemento 4: Enganches eléctricos / diodo de libre potencial.....	75
	Suplemento 5: Secuencia de enganche automática (“movimiento de enganche”)	76
	Suplemento 6: Reconocimiento del decodificador (tipo y versión del firmware).....	80

1 Introducción

Los descodificadores de sonido son compatibles con los protocolos de Selectrix estándar SX1 y SX2 así como DCC y Motorola estándar MM1/MM2. Pueden ser utilizados con cualquier unidad central que soporte uno de estos formatos. Pueden ser utilizados para motores de corriente continua normales como motores sin núcleo.

¡La explotación con corriente alterna con conmutación de sentido por impulso no está permitida!

¡El impulso de excitación destruiría el descodificador!

Excepción: SD21A y SD22A

2 Instrucciones de seguridad

Este producto no conviene a niños menores de 14 años.

¡Puede ser tragado por niños menores de 3 años!

¡Un uso inadecuado implica un riesgo de lesiones debido a los bordes afilados y puntas!

3 Garantía

Cada descodificador de sonido se comprueba completamente antes de su entrega. Si a pesar de ello se produce un fallo, por favor, póngase en contacto con el comerciante especializado dónde compró el descodificador de sonido o directamente con el productor (empresa Doehler & Haass). El periodo de garantía es de 24 meses desde su compra.

4 Soporte y ayuda

En caso de que tenga algún problema, por favor contáctenos en el correo electrónico:

technik@doehler-haass.de

Normalmente obtendrá una respuesta en pocos días.

5 Descodificador de sonido SD05A / SD10A / SD16A / SD18A / SD21A / SD22A

SD05A

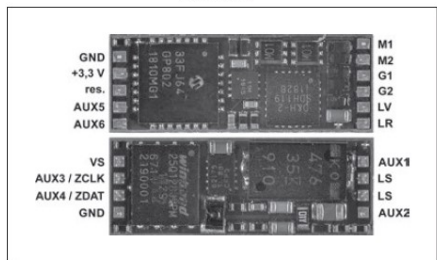

VS Tensión de suministro (también para SUSI) Si es necesario: cable azul (conductor de retorno común) a VS.	M1, M2 Conexión al motor 1, 2
	G1, G2 Conexión a la vía 1,2
ZCLK Reloj SUSI (o AUX3 no amplificada o AUX5 no amplificada *)	LV Luz frontal
	LR Luz trasera
ZDAT Datos SUSI (o AUX4 no amplificada o AUX6 no amplificada *)	AUX1, AUX2 Función adicional 1, 2
	AUX3, AUX4 Función adicional no amplificada 3, 4 *)
GND Masa de SUSI	AUX5, AUX6 Función adicional no amplificada 5, 6 *)
	LS Altavoz
	GND Masa
	+ 3,3V Tensión de alimentación electrónica (¡no es para el usuario!)
*) Salidas de función no amplificadas: ver suplemento 3	res. ¡Por favor, no conecte nada!

SD10A

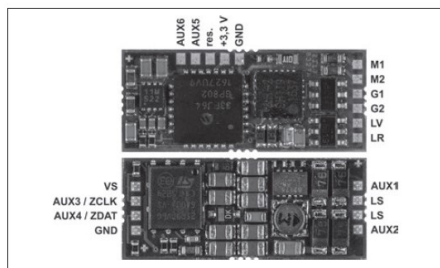

VS Tensión de suministro (también para SUSI) Si es necesario: cable azul (conductor de retorno común) a VS.	M1, M2 Conexión al motor 1, 2
	G1, G2 Conexión a la vía 1,2
	LV Luz frontal
	LR Luz trasera
ZCLK Reloj SUSI (o AUX3 no amplificada o AUX5 no amplificada *)	AUX1, AUX2 Función adicional 1, 2
ZDAT Datos SUSI (o AUX4 no amplificada o AUX6 no amplificada *)	AUX3, AUX4 Función adicional no amplificada 3, 4 *)
GND Masa de SUSI	AUX5, AUX6 Función adicional no amplificada 5, 6 *)
	LS Altavoz
	GND Masa
	+ 3,3V Tensión de alimentación electrónica (¡no es para el usuario!)
*) Salidas de función no amplificadas: vea suplemento 3	res. ¡Por favor, no conecte nada!

SD16A

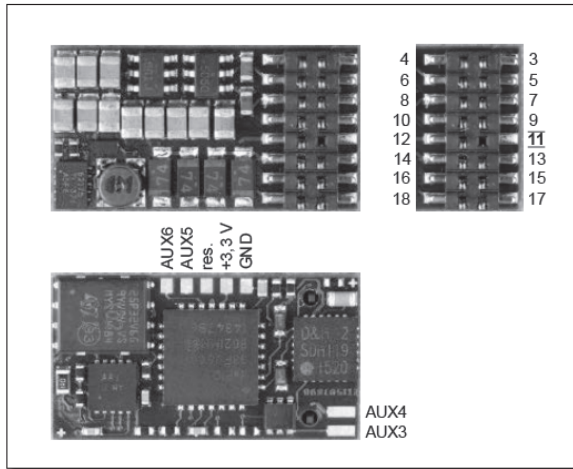

GPIO	1	2	AUX3
ZCLK	3	4	ZDAT
GND	5	6	VS
LV	7	8	M1
VS	9	10	M2
Index	11	12	G1
LR	13	14	G2
LS	15	16	AUX1
LS	17	18	AUX2
AUX4	19	20	AUX5
AUX6	21	22	AUX7

AUX3, AUX4 Funciones adicionales 3, 4

AUX5, AUX6 Funciones adicionales no amplificadas 5, 6 *)

GND Masa

+3,3 V Tensión de alimentación electrónica (¡no es para el usuario!)

res. ¡Por favor, no conecte nada!

*) Salidas de función no amplificadas: vea suplemento 3

SD18A

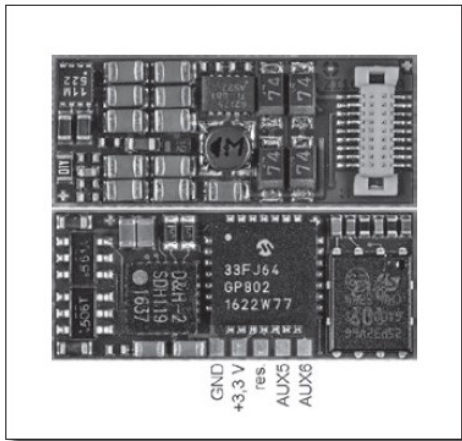

AUX5, AUX6

Funciones adicionales no amplificadas 5, 6 *)

GND

Masa

+3,3 V

Tensión de alimentación electrónica (¡no es para el usuario!)

res.

¡Por favor, no conecte nada!

*) Salidas de función no amplificadas: vea suplemento 3

Especificaciones	SD05A	SD10A	SD16A	SD18A
Dimensiones [mm]	20,0 x 7,6 x 3,0	21,2 x 9,1 x 3,4	20,2 x 10,5 x 3,0	21,4 x 9,0 x 3,2
Valores característicos de control Protocolo SX1, SX2, DCC, MM, DC analógico Carga total Corriente máxima del motor Tensión máxima operativa 2 Salidas de iluminación: LV, LR (atenuables) 2 Salidas adicionales: AUX1, AUX2 (atenuables) 2 Salidas adicionales: AUX3, AUX4 2 Salidas adicionales: AUX5, AUX6 Interfaz SUSI	0,5 A 0,5 A 18 V cada una 150 mA cada una 150 mA no amplificada no amplificada disponible (si se desactivan AUX3/AUX4)	1,0 A 1,0 A 30 V cada una 150 mA cada una 300 mA no amplificada no amplificada disponible (si se desactivan AUX3/AUX4)	1,5 A 1,5 A 30 V cada una 150 mA cada una 300 mA cada una 1,0 A no amplificada disponible	1,0 A 1,0 A 30 V cada una 150 mA cada una 300 mA no amplificada no amplificada disponible (si se desactivan AUX3/AUX4)
Valores de sonido característicos Tasa de muestreo Canales de sonido independientes Tamaño de la memoria Periodo de memoria Potencia máxima de salida	22 kHz 8 128 Megabits Mas de 760 s 1,6 W (8 Ω)	22 kHz 8 128 Megabits Mas de 760 s 2,6/1,6 W (4/8 Ω)	22 kHz 8 128 Megabits Mas de 760 s 2,6/1,6 W (4/8 Ω)	22 kHz 8 128 Megabits Mas de 760 s 2,6/1,6 W (4/8 Ω)
Opciones de conexión Sin cables de conexión Con manguera para conector NEM651 Con cables e interfaz conectable NEM652 Con cables de conexión Conector de enchufe directo de 16 pin (PluX16) Conector de enchufe directo de 18 pin (Next18)	SD05A-0 SD05A-1 SD05A-3	SD10A-0 SD10A-1 SD10A-3	SD16A-0 SD16A-2 SD16A-3 SD16A-4	SD18A

SD21A-4

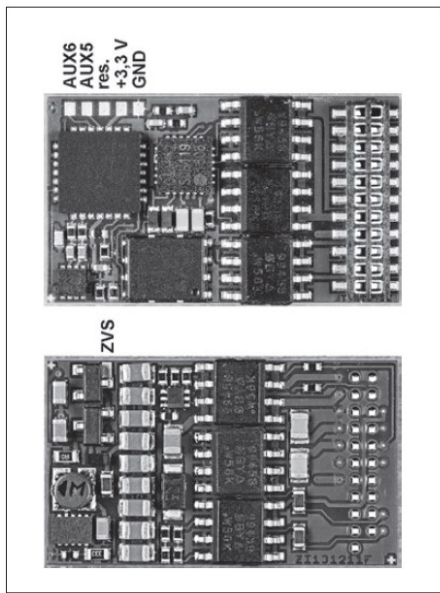

SD21A-5

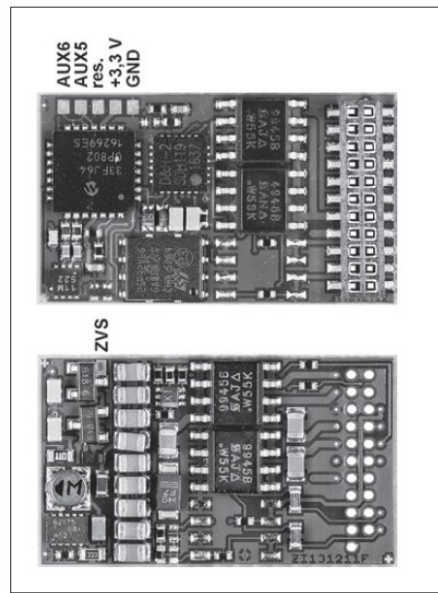

- AUX5, AUX6** Función adicional no amplificada 5, 6 *) *) Salidas de función no amplificadas: vea suplemento 3
- ZVS** Tensión de alimentación SUSI (también adecuada para conectar condensadores)
- GND** Masa
- + 3,3 V** Tensión de alimentación electrónica (¡no es para el usuario!)
- res.** ¡Por favor, no conecte nada!

SD22A

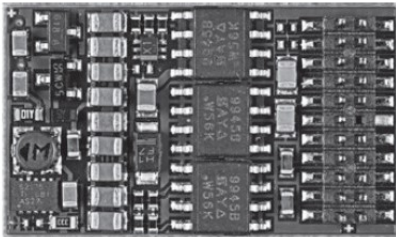

AUX6
AUX5
res.
+3,3 V
GND

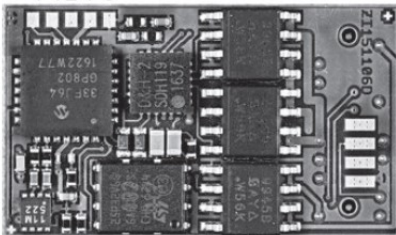

ZVS
ZCLK / AUX3
ZDAT / AUX4
GND

- AUX5, AUX6** Función adicional no amplificada 5, 6 *)
- ZVS** Tensión de alimentación SUSI
(también adecuada para conectar condensadores)
- GND** Masa
- + 3,3 V** Tensión de alimentación electrónica
(¡no es para el usuario!)
- res.** ¡Por favor, no conecte nada!
- *) Salidas de función no amplificadas: vea suplemento 3

Interfaz de 21 pines

GPIO	1	22	G1
--	2	21	G2
AUX6	3	20	GND
AUX4	4	19	M1
ZCLK	5	18	M2
ZDAT	6	17	AUX5
LR	7	16	VS
LV	8	15	AUX1
LS	9	14	AUX2
LS	10	13	AUX3
Índice	11	12	VCC

Interfaz PluX22

GPIO	1	2	AUX3
ZCLK	3	4	ZDAT
GND	5	6	ZVS
LV	7	8	M1
VS	9	10	M2
Índice	11	12	G1
LR	13	14	G2
LS	15	16	AUX1
LS	17	18	AUX2
AUX4	19	20	AUX5
AUX6	21	22	AUX7

GPIO	Entrada/salida general (max. +5 V / max. 3 mA)
G1, G2	Vía 1, 2
M1, M2	Motor 1, 2
LV	Iluminación frontal
LR	Iluminación trasera
AUX1-AUX6	Función adicional 1-6
LS	Altavoz

VCC	+5 V / max. 15 mA
VS	Tensión de alimentación
ZVS	Tensión de alimentación SUSI (también disponible para conectar condensador)
ZCLK	Reloj SUSI o AUX3 no amplificado o AUX5 no amplificado *)
ZDAT	Datos SUSI o AUX4 no amplificado o AUX6 no amplificado *)
GND	Masa SUSI

*) Salidas de función no amplificadas: vea suplemento 3

Especificaciones	SD21A-4	SD21A-5
Dimensiones [mm]	26,6 x 15,8 x 4,0	26,6 x 15,8 x 4,0
Valores característicos de control Protocolo SX1, SX2, DCC, MM, DC analógico DC/AC Carga total Corriente máxima del motor Tensión máxima operativa Tensión de conmutación en analógico AC: max. Pico de 45 V = 30 V efectivos Salidas de función de iluminación: LV, LR (atenuables) Salidas de función adicionales: AUX1, AUX2 (atenuables) Salidas de función adicionales: AUX3, AUX4, AUX5, AUX6, Interfaz SUSI	2,0 A 2,0 A 30 V cada una 150 mA cada una 300 mA cada una 1,0 A disponible	2,0 A 2,0 A 30 V cada una 150 mA mA cada una 300 mA no amplificadas disponible
Valores de sonido característicos Tasa de muestreo Canales de sonido independientes Tamaño de la memoria Periodo de memoria Potencia máxima de salida	22 kHz 8 128 Megabits hasta 760 s 2,6/1,6 W (4/8 Ω)	22 kHz 8 128 Megabits hasta 760 s 2,6/1,6 W (4/8 Ω)
Opciones de conexión Zócalo enchufable de 21 pines para conexión directa (MTC21)	SD21A-4	SD21A-5

Especificaciones	SD22A
Dimensiones [mm]	26,6 x 15,8 x 4,0
Valores característicos de control Protocolo SX1, SX2, DCC, MM, DC analógico DC/AC Carga total Corriente máxima del motor Tensión máxima operativa Tensión de conmutación en analógico AC: max. Pico de 45 V = 30 V efectivos Salidas de función de iluminación: LV, LR (atenuables) Salidas de función adicionales: AUX1, AUX2 (atenuables) Salidas de función adicionales: AUX3, AUX4, AUX5, AUX6, Interfaz SUSI	2,0 A 2,0 A 30 V cada una 150 mA cada una 300 mA cada una 1,0 A available
Valores de sonido característicos Tasa de muestreo Canales de sonido independientes Tamaño de la memoria Periodo de memoria Potencia máxima de salida	22 kHz 8 128 Megabits hasta 760 s 2,6/1,6 W (4/8 Ω)
Opciones de conexión Sin cables de conexión Con cable de conexión para el interfaz NEM652 Con cables de conexión Zócalo enchufable de 22 pines para la conexión directa (PluX22)	SD22A-0 SD22A-2 SD22A-3 SD22A-4

5.1 Operativa de control

- Explotación controlada por dispositivos de control convencionales de corriente continua, ya sea con centrales de control digital que trabajan con sistemas de explotación SelecTRIX 1 y 2, con la norma NMRA (DCC) o con el estándar MM1 /MM2.
- Conmutación automática entre explotación en sistema analógico y digital.
- En caso de explotación digital se activará el último sistema programado. La conmutación automática en ciertos modos operativos no es posible a causa de la explotación multiprotocolo. Para la conmutación se debe leer un parámetro (por ejemplo, la dirección de la locomotora) y se debe grabar de nuevo en el protocolo deseado. De este modo se completa la conmutación al protocolo de vía requerido.
- SelecTRIX1 ... 31 pasos de velocidad, 100 direcciones
- SelecTRIX2 ... 127 pasos de velocidad, 10.000 direcciones, 16 funciones adicionales
- DCC Direcciones cortas (1-127), direcciones largas (0001-9999), con 13, 28, 126 pasos de velocidad
- El control de carga es de última generación, por lo que se tendrá un comportamiento de regulación especialmente suave
- Diversas variantes de regulación para una adaptación óptima del motor
- 127 pasos de velocidad internos
- Frecuencia de motor ajustable (baja frecuencia, 16 kHz, 32 kHz)
- Explotación del sistema de bloqueo con simples diodos en funcionamiento digital
- Salidas para luces y funciones atenuables y pueden activarse de forma analógica
- Marcha de maniobras
- Posibilidad de intercambio entre las conexiones del motor, luces y vía
- Todas las salidas de función son programables libremente
- Protección termal
- Función de restablecimiento (*reset*) para DCC y SX2
- El descodificador puede ser actualizado (se requiere un programador):
- El descodificador de sonido embarcado se puede actualizar mientras la locomotora esté en la vía (no es necesario abrir la locomotora). SW puede ser descargado libremente desde la página web de D&H.

- Frenada con tensión digital asimétrica (4 diodos conectados en serie y un diodo en antiparalelo), Aproximación lenta (con los módulos de frenada adecuados) y comunicación bidireccional (señal de retroinformación de la dirección de locomotora en funcionamiento DCC, RailCom®).

5.2 Operativa de sonido

- Proyectos de sonido diseñados originalmente para locomotoras de vapor, diésel y eléctricas (no hay “sonidos estándar”)
- Sonido de vapor realista con sincronización con las ruedas y golpes de escape superpuestos. El tono depende de los pasos de velocidad y es independiente del sonido de ebullición.
- Sonido de conducción Diesel hidráulico realista con graduación dependiendo de los pasos de velocidad, velocidad de retención (*coasting*) variable y pasos de aceleración independientes, turbocompresor y freno dinámico
- Sonido diésel de conducción mecánica con varias marchas, velocidad de retención (*coasting*), varios pasos de conducción y aceleración y posible sonido de cambio.
- Sonido de conducción eléctrica con motor de tracción y ventilador de tracción, así como sonidos mejorados (pantógrafo, conmutador general, etc.), sonido de cambio de marchas y freno dinámico
- Campana, bocina, silbato, cierre de puertas, etc. (de acuerdo con el proyecto de sonido) pueden ser activados por separado en cualquier momento.
- Todos los procedimientos de sonido son libremente configurables (“mapeo de funciones”) y pueden ser activados aleatoriamente
- Conexión del altavoz protegida contra cortocircuito y sobrecarga
- Baja generación de calor a través de la alta tecnología
- Carga de los proyectos de sonido con el programador por el interfaz SUSI (alrededor de 6 minutos). Para ello, se debe abrir la locomotora y se debe conectar el descodificador al interfaz SUSI del programador. Para ello se pueden necesitar adaptadores de conexión adecuados. Los proyectos de sonido se pueden descargar gratuitamente de la página web de D&H.

6 Instalación del descodificador de sonido

6.1 Preparación

Compruebe que la locomotora está en perfectas condiciones eléctricas y mecánicas antes de la instalación. Los defectos o suciedad se tienen que eliminar antes. Preste atención a las instrucciones del fabricante de la locomotora.

Sólo las locomotoras que ruedan suavemente en el modo de corriente directa pueden ser equipadas con el descodificador de sonido. Las nuevas locomotoras deben funcionar al menos 30 minutos en cada sentido de marcha.

Antes de instalar el descodificador de sonido deben retirarse todas las conexiones entre el motor y las conexiones a la vía (contactos deslizantes o frotadores, chasis, etc.).

¡Ambas conexiones del motor deben desconectarse de masa!

Además, se tienen que retirar todos los condensadores, especialmente aquellos asociados entre las conexiones de iluminación y el motor.

Para fijar el descodificador se recomienda cinta adhesiva de doble cara

Con los descodificadores de sonido, siempre hay que soldar primero el altavoz.

Lleve a cabo todos los trabajos de soldadura sin tensión de alimentación.

Evite las unidades de prueba con los extremos del cable pelados y sin soldar.

6.2 Instalación

Existen las siguientes variantes para conectar el descodificador de sonido:

- 1 En el caso de que su locomotora esté equipada con una interfaz PluX de 16/22 pines:
Los descodificadores **SD16A-4** y **SD22A-4** pueden insertarse directamente en la interfaz.
- 2 En el caso de que su locomotora esté equipada con una interfaz Next18 de 18 pines:
El descodificador **SD18A** puede insertarse directamente en la interfaz.
- 3 En el caso de que su locomotora esté equipada con una interfaz MTC21 de 21 pines:
El descodificador **SD21A-4** puede insertarse directamente en la interfaz.
- 4 En el caso de que su locomotora esté equipada con una interfaz correspondiente con la NEM651:
El **SD05A-1** o el **SD10A-1** ya tienen las conexiones apropiadas para este enchufe. Acorte el cable de la manguera hasta aproximadamente 5 mm y retire el resto del aislamiento. El descodificador puede insertarse ahora en la interfaz sin problemas. Para el **SD18A** se requiere un adaptador N18-K-1. Ya tiene las conexiones apropiadas para este enchufe. Acorte el cable de la manguera hasta aproximadamente 5 mm y retire el resto del aislamiento. El adaptador puede ahora insertarse en la interfaz sin problemas.
- 5 En el caso de que su locomotora esté equipada con una interfaz correspondiente a la NEM652:
Para el **SD18A** se requiere un adaptador N18-G-2.
Para el **SD21A-4** se requiere un adaptador M21-2.
Están equipados con cable de conexión apropiado para este zócalo. Puede conectar adaptador e interfaz sin problemas.
- 6 Si su locomotora no está equipada con una interfaz apropiada, el descodificador de sonido puede ser cableado individualmente. Para ello puede utilizar el **SD05A-3** o el **SD10A-3** o, si se utiliza otro descodificador de sonido, el adaptador N18-K-3, N18-G-3, M21-3 y P22-3, de acuerdo con el tipo de descodificador de sonido.
- 7 El **SD05A-0** o el **SD10A-0**, o también los adaptadores N18-K-0, N18-G-0 y M21-0 sólo deben utilizarlos modelistas ferroviarios experimentados, ya que los cables de conexión deben soldarse directamente en el adaptador.
Para fijar el adaptador se recomienda una cinta adhesiva de doble capa.

Para la variante de instalación 6 conecte los cables del SD05A-3, SD10A-3 o del adaptador de acuerdo con el siguiente diagrama:

- Cable rojo..... con el cable del carril derecho
- Cable negro con el cable del carril izquierdo
- Cable naranja..... con el cable del motor que enlazaba con el carril derecho
- Cable gris..... con el cable del motor que enlazaba con el carril izquierdo
- Cable blanco..... con la iluminación frontal
- Cable amarillo con la iluminación trasera
- Cable verde..... con la salida de función AUX1 *)
- Cable violeta con la salida de función AUX2 *)
- Cable azul retorno común, hasta 30 voltios (+VS) *)

*) Sólo N18-G-3, M21-3 and P22-3

Para las variantes de instalación 4 a 6 conecte:

- Cables marrones..... con el altavoz

6.3 Comprobación tras la instalación

La primera prueba debe ejecutarse en el modo de programación (por ejemplo, leyendo la dirección). En caso de una retroalimentación (señal de confirmación) a la unidad central (“Error”), por favor, compruebe de nuevo la correcta asignación de las conexiones, respectivamente si el motor está realmente desconectado del chasis eléctricamente.

7 Sistema operativo SelecTRIX 1 (SX1)

¡Atención!

El descodificador de sonido no soporta programación del SX1.

Puede ajustar el funcionamiento en SX1 mediante la programación de los parámetros SX2 según la tabla del punto 7.2.

7.1 Funciones

Pasos de velocidad31

Pasos de velocidad internos 127

Iluminación frontal/trasera sí

Funciones adicionales.....2

Funciones en canal adicional.....8 (conectable con dirección de la locomotora +1)

Funcionamiento con diodos de frenada sí

Salida de la dirección de la locomotora sí

7.2 Explotación de SX1 con programación de parámetros de SX2

Vea también <http://doehler-haass.de/cms/pages/haeufige-fragen.php#a2bc> (sólo en alemán)

Ajuste de programación SX1	Parámetro	Rango	Ajuste de programación SX2	par	Rango
Dirección de la locomotora	L	1 a 111	Dirección para SX1	003	1 a 111 *1
Velocidad máxima	V	1 a 7	Velocidad máxima	013	0 a 127
Inicio aceleración/frenada	A	1 a 7	Inercia de aceleración	011	0 a 255
			Inercia de frenada	012	0 a 255
Ancho de impulso (-duración)	I	1 a 4	Ancho de impulso	053	0 a 3
Secciones de frenada	S	1-/2-parcial	Secciones de frenada	021	0 o 1
Intercambio de conexiones	V	0 a 7	Intercambio de vía	031	0 o 1
			Intercambio de motor	032	0 o 1
			Intercambio de luces	033	0 o 1
Eficiencia del AFB y del canal adicional	A	1 a 7	Dirección para SX1, 1. Canal adicional	004	0 a 255 *2
			Dirección para SX1, 2. Canal adicional	005	0 a 255 *2
Variante de regulación	I	1 a 4	Variante de regulación	052	0 a 3

*1 Para funcionamiento con SX2 se puede ingresar aquí el valor 112.

*2 Introduzca aquí el valor 0, si no desea utilizar el canal adicional.

El valor 1 significa "Dirección para SX1" + 1, el valor 2 significa "Dirección para SX1" + 2, etc.

Si se procede de acuerdo con esta asignación, se pueden grabar simplemente todos los valores característicos, que normalmente se utilizarían para la programación en SX1, en el parámetro correspondiente de SX2.

De esta manera se puede ajustar la velocidad máxima con mayor precisión (rango de valores 0 a 127 en lugar de 1 a 7) y también ajustar la inercia de aceleración y de frenada (AFB) por separado y con mayor precisión (rango de valores de 0 a 255 separados para cada parámetro en lugar de 1 a 7 para el valor característico común).

Observación:

Los motores sin núcleo (o de campana) deben funcionar con la variante de regulación 4 y ancho de impulso 1. Los daños debidos a ajustes incorrectos están excluidos de la garantía.

También en funcionamiento SX1 a través del parámetro de programación SX2 el descodificador evalúa además los paquetes de datos PoM, enviados a su dirección de locomotora SX2. Para la conducción introduzca por favor la dirección de la locomotora SX1 desde el parámetro 003 en su control manual y para PoM la dirección de la locomotora SX2 desde los parámetros 001 y 002. Todos los parámetros, excepto el par001 y el par002 pueden modificarse sobre la marcha a través de la “Programación de vía principal (PoM)”.

7.3 Explotación

Ponga la locomotora en la vía de programación y lea los parámetros de programación del descodificador. Programe la dirección deseada de la locomotora y empiece a circular con esos valores de los parámetros. Después de la primera comprobación adapte los parámetros de la locomotora a sus necesidades.

En el caso de que su dispositivo de programación indique “Error”, por favor, compruebe el correcto cableado de la locomotora y ponga atención a las instrucciones de cableado para la conexión de la vía de programación. **¡Nunca ponga en funcionamiento una locomotora de esta manera!**

7.4 Explicación de las secciones de parada

1 parte de la sección de parada:

Delante de la sección de la señal un carril está controlado por un diodo. El descodificador debe programarse en 1 parte de sección de parada (-). La locomotora frena hasta pararse.

2 partes de la sección de parada:

Delante de señal hay dos secciones de vía. La primera está controlada por un diodo. La locomotora frena hasta el paso de velocidad interno 3. El segundo está sin suministro, por lo que la locomotora se detiene justo delante de la señal.

En este caso el descodificador debe programarse para la sección de parada en 2 partes (=)

8 Sistema operativo DCC

8.1 Funciones

Direcciones cortas	1-127
Direcciones largas	0001-9999
Pasos de velocidad	14, 28,126
Pasos de velocidad (internos).....	127
Iluminación frontal/trasera (atenuable).....	si
Funciones adicionales (atenuables)	2
Funciones totales	28
Funcionamiento con diodos de frenada	si
Funcionamiento con generadores de frenada.....	si
Multitracción	si
Programación en vía principal	si
Retroinformación del número de locomotora.....	si

Aviso sobre el rango de direcciones:

El sistema DCC permite sólo valores de dirección desde 1 a 127 para la CV1, se permiten valores en MM de 1 a 255. Los valores de 128 en adelante se restringen solo a MM, por ejemplo, el funcionamiento en DCC no es posible. El “modo de servicio” de DCC sigue siendo posible, por supuesto.

Por otro lado, activando la dirección larga de DCC mediante la CV29 / Bit5 hace que el descodificador sólo funcione a partir de entonces en DCC. Entonces no es posible ya la explotación en MM. La programación en MM está también deshabilitada. Atención, es posible un “bloqueo”.

8.2 Opciones de configuración

Todos los parámetros de la locomotora controlada en modo operativo DCC pueden variarse libremente y a la vez, mediante la programación de las “Variables de Configuración” (CV). Por favor, aprenda la programación de CV en las instrucciones de su dispositivo de programación.

Puede encontrar información del “Mapeo de funciones” estándar en la web de Doehler & Haass:

<http://doehler-haass.de/cms/pages/haeufige-fragen.php>:

Wie sieht das standardmäßige „Function Mapping“ aus? (sólo en alemán)

Todas las CV programables pueden cambiarse durante el funcionamiento (PoM / “**P**rogramming **O**n The **M**ain“ / programación en vía principal).

¡Los valores predeterminados dados se pueden sobrescribir dependiendo del proyecto de sonido!

Indicación:

Si los pasos de marcha programados en el descodificador difieren de los del dispositivo de control, pueden surgir defectos en el funcionamiento. Respete, por favor, las indicaciones respectivas relativas a su sistema digital de control.

8.2.1 Lista de las CV soportadas para la tracción

CV	Nombre y definición	Rango	Estándar															
01	Dirección Las direcciones mayores a 127 sólo se pueden utilizar en modo MM	1-255	3															
02	Tensión de arranque	0-15	0															
03	Inercia de aceleración El valor corresponde al tiempo en segundos que transcurre entre inicio y velocidad máxima, y debe fijarse en al menos 8 (ver nota en el capítulo 8.3).	0-255	3															
04	Inercia de frenada El valor corresponde al tiempo en segundos que transcurre entre velocidad máxima y parada, y fijarse en al menos 8 (ver nota en el capítulo 8.3).	0-255	3															
05	Velocidad máxima (vea el suplemento 2)	0-127	92															
07	Número de versión (sólo lectura)																	
08	Identificación del fabricante (sólo lectura) 97 = Doehler & Haass (Reinicio del descodificador con "8")																	
09	Frecuencia del motor	0-15	1															
	<table border="0"> <thead> <tr> <th>Bit</th> <th>Función</th> <th>Valor</th> </tr> </thead> <tbody> <tr> <td>0.....</td> <td>0 = 32 kHz, 1 = 16 kHz.....</td> <td>1</td> </tr> <tr> <td>1.....</td> <td>0 = 16/32 kHz, 1 = baja frecuencia.....</td> <td>2</td> </tr> <tr> <td>2.....</td> <td>Parte de limitación proporcional.....</td> <td>4</td> </tr> <tr> <td>3.....</td> <td>Apagar la protección de cortocircuito.....</td> <td>8</td> </tr> </tbody> </table>	Bit	Función	Valor	0.....	0 = 32 kHz, 1 = 16 kHz.....	1	1.....	0 = 16/32 kHz, 1 = baja frecuencia.....	2	2.....	Parte de limitación proporcional.....	4	3.....	Apagar la protección de cortocircuito.....	8		
Bit	Función	Valor																
0.....	0 = 32 kHz, 1 = 16 kHz.....	1																
1.....	0 = 16/32 kHz, 1 = baja frecuencia.....	2																
2.....	Parte de limitación proporcional.....	4																
3.....	Apagar la protección de cortocircuito.....	8																

CV	Nombre y definición	Rango	Estándar																																	
12	Configuración MM Bit 0-2: 0 = Modo MM desactivado 1 = Modo MM sin dirección adicional 2 = Modo MM con una dirección adicional 3 = Modo MM con dos direcciones adicionales 4 = Modo MM con tres direcciones adicionales 5 = Modo MM con cuatro direcciones adicionales 6 = Modo MM con cinco direcciones adicionales 7 = Modo MM con seis direcciones adicionales Bit 3 = Sólo uso interno del decodificador: sentido de marcha en MM1/AC analógico	0-15	1																																	
13	Modo analógico F1-F8 <table style="width: 100%; border-collapse: collapse;"> <thead> <tr> <th colspan="3">Este ajuste, también válido para el modo MM1</th> </tr> <tr> <th>Bit</th> <th>Función</th> <th>Valor</th> </tr> </thead> <tbody> <tr> <td>0.....</td> <td>F1</td> <td>1</td> </tr> <tr> <td>1.....</td> <td>F2</td> <td>2</td> </tr> <tr> <td>2.....</td> <td>F3</td> <td>4</td> </tr> <tr> <td>3.....</td> <td>F4</td> <td>8</td> </tr> </tbody> </table> <table style="width: 100%; border-collapse: collapse;"> <thead> <tr> <th>Bit</th> <th>Función</th> <th>Valor</th> </tr> </thead> <tbody> <tr> <td>4.....</td> <td>F5</td> <td>16</td> </tr> <tr> <td>5.....</td> <td>F6</td> <td>32</td> </tr> <tr> <td>6.....</td> <td>F7</td> <td>64</td> </tr> <tr> <td>7.....</td> <td>F8</td> <td>128</td> </tr> </tbody> </table>	Este ajuste, también válido para el modo MM1			Bit	Función	Valor	0.....	F1	1	1.....	F2	2	2.....	F3	4	3.....	F4	8	Bit	Función	Valor	4.....	F5	16	5.....	F6	32	6.....	F7	64	7.....	F8	128	0-255	1
Este ajuste, también válido para el modo MM1																																				
Bit	Función	Valor																																		
0.....	F1	1																																		
1.....	F2	2																																		
2.....	F3	4																																		
3.....	F4	8																																		
Bit	Función	Valor																																		
4.....	F5	16																																		
5.....	F6	32																																		
6.....	F7	64																																		
7.....	F8	128																																		
14	Modo analógico F0, F9-F12 <table style="width: 100%; border-collapse: collapse;"> <thead> <tr> <th colspan="3">Este ajuste, también válido para el modo MM1</th> </tr> <tr> <th>Bit</th> <th>Función</th> <th>Valor</th> </tr> </thead> <tbody> <tr> <td>0.....</td> <td>F0 (f)</td> <td>1</td> </tr> <tr> <td>1.....</td> <td>F0 (r)</td> <td>2</td> </tr> <tr> <td>2.....</td> <td>F9</td> <td>4</td> </tr> </tbody> </table> <table style="width: 100%; border-collapse: collapse;"> <thead> <tr> <th>Bit</th> <th>Función</th> <th>Valor</th> </tr> </thead> <tbody> <tr> <td>3.....</td> <td>F10</td> <td>8</td> </tr> <tr> <td>4.....</td> <td>F11</td> <td>16</td> </tr> <tr> <td>5.....</td> <td>F12</td> <td>32</td> </tr> </tbody> </table>	Este ajuste, también válido para el modo MM1			Bit	Función	Valor	0.....	F0 (f)	1	1.....	F0 (r)	2	2.....	F9	4	Bit	Función	Valor	3.....	F10	8	4.....	F11	16	5.....	F12	32	0-63	3						
Este ajuste, también válido para el modo MM1																																				
Bit	Función	Valor																																		
0.....	F0 (f)	1																																		
1.....	F0 (r)	2																																		
2.....	F9	4																																		
Bit	Función	Valor																																		
3.....	F10	8																																		
4.....	F11	16																																		
5.....	F12	32																																		
17	Dirección larga	0-255	192																																	
18	LA CV17 contiene el byte más significativo; la CV18 contiene el byte menos significativo. Sólo si se activa mediante CV29/Bit 5=1.	0-255	0																																	

CV	Nombre y definición	Rango	Estándar																														
19	Dirección de multitracción Composición de varias locomotoras que ruedan bajo esta dirección (1-127) 0, 128 = inactivo Valor + 128 = invertir sentido	0-255	0																														
21	Modo de multitracción F1-F8 <table border="0"> <thead> <tr> <th>Bit</th> <th>Función</th> <th>Valor</th> <th>Bit</th> <th>Función</th> <th>Valor</th> </tr> </thead> <tbody> <tr> <td>0.....</td> <td>F1</td> <td>1</td> <td>4.....</td> <td>F5.....</td> <td>16</td> </tr> <tr> <td>1.....</td> <td>F2</td> <td>2</td> <td>5.....</td> <td>F6.....</td> <td>32</td> </tr> <tr> <td>2.....</td> <td>F3</td> <td>4</td> <td>6.....</td> <td>F7.....</td> <td>64</td> </tr> <tr> <td>3.....</td> <td>F4</td> <td>8</td> <td>7.....</td> <td>F8.....</td> <td>128</td> </tr> </tbody> </table>	Bit	Función	Valor	Bit	Función	Valor	0.....	F1	1	4.....	F5.....	16	1.....	F2	2	5.....	F6.....	32	2.....	F3	4	6.....	F7.....	64	3.....	F4	8	7.....	F8.....	128	0-255	0
Bit	Función	Valor	Bit	Función	Valor																												
0.....	F1	1	4.....	F5.....	16																												
1.....	F2	2	5.....	F6.....	32																												
2.....	F3	4	6.....	F7.....	64																												
3.....	F4	8	7.....	F8.....	128																												
22	Modo de multitracción F0, F9-F12 <table border="0"> <thead> <tr> <th>Bit</th> <th>Función</th> <th>Valor</th> <th>Bit</th> <th>Función</th> <th>Valor</th> </tr> </thead> <tbody> <tr> <td>0.....</td> <td>F0 (f).....</td> <td>1</td> <td>3.....</td> <td>F10.....</td> <td>8</td> </tr> <tr> <td>1.....</td> <td>F0 (r).....</td> <td>2</td> <td>4.....</td> <td>F11.....</td> <td>16</td> </tr> <tr> <td>2.....</td> <td>F9</td> <td>4</td> <td>5.....</td> <td>F12.....</td> <td>32</td> </tr> </tbody> </table>	Bit	Función	Valor	Bit	Función	Valor	0.....	F0 (f).....	1	3.....	F10.....	8	1.....	F0 (r).....	2	4.....	F11.....	16	2.....	F9	4	5.....	F12.....	32	0-63	0						
Bit	Función	Valor	Bit	Función	Valor																												
0.....	F0 (f).....	1	3.....	F10.....	8																												
1.....	F0 (r).....	2	4.....	F11.....	16																												
2.....	F9	4	5.....	F12.....	32																												
27	Configuración de frenada (*Bit 2: ver CV161-CV165) <table border="0"> <thead> <tr> <th>Bit</th> <th>Función</th> <th>Valor</th> <th>Bit</th> <th>Función</th> <th>Valor</th> </tr> </thead> <tbody> <tr> <td>0.....</td> <td>Asimetría normal</td> <td>1</td> <td>4.....</td> <td>Tensión negativa</td> <td>16</td> </tr> <tr> <td>1.....</td> <td>Asimetría inversa</td> <td>2</td> <td>5.....</td> <td>Tensión positiva.....</td> <td>32</td> </tr> <tr> <td>2.....</td> <td>ZIMO HLU*</td> <td>4</td> <td>6.....</td> <td>Diodo de frenada normal...</td> <td>64</td> </tr> <tr> <td>3.....</td> <td>actualmente sin función ...</td> <td>8</td> <td>7.....</td> <td>Diodo de frenada inverso</td> <td>128</td> </tr> </tbody> </table>	Bit	Función	Valor	Bit	Función	Valor	0.....	Asimetría normal	1	4.....	Tensión negativa	16	1.....	Asimetría inversa	2	5.....	Tensión positiva.....	32	2.....	ZIMO HLU*	4	6.....	Diodo de frenada normal...	64	3.....	actualmente sin función ...	8	7.....	Diodo de frenada inverso	128	0-247	64
Bit	Función	Valor	Bit	Función	Valor																												
0.....	Asimetría normal	1	4.....	Tensión negativa	16																												
1.....	Asimetría inversa	2	5.....	Tensión positiva.....	32																												
2.....	ZIMO HLU*	4	6.....	Diodo de frenada normal...	64																												
3.....	actualmente sin función ...	8	7.....	Diodo de frenada inverso	128																												
28	Ajustes de retroinformación <table border="0"> <thead> <tr> <th>Bit</th> <th>Función</th> <th>Valor</th> </tr> </thead> <tbody> <tr> <td>0.....</td> <td>Permiso para emitir el número de locomotora.....</td> <td>1</td> </tr> <tr> <td>1.....</td> <td>Se permite la lectura PoM.....</td> <td>2</td> </tr> </tbody> </table>	Bit	Función	Valor	0.....	Permiso para emitir el número de locomotora.....	1	1.....	Se permite la lectura PoM.....	2	0-3	3																					
Bit	Función	Valor																															
0.....	Permiso para emitir el número de locomotora.....	1																															
1.....	Se permite la lectura PoM.....	2																															

CV	Nombre y definición	Rango	Estándar
29	Registro de configuración Bit Función Valor 0.....Invertir sentido de marcha..... 1 1..... 14  28/126 pasos de velocidad 2 2.....Explotación en modo analógico 4 3.....Permitir retroinformación..... 8 5.....Dirección larga de locomotora (CV17/18) 32	0-255	6
33	Asignación de función para F0(f) (ver suplemento 1)	0-255	1
34	Asignación de función para F0(r) (ver suplemento 1)	0-255	2
35	Asignación de función para F1(f+r) (ver suplemento 1) Si la CV35 está grabada, la CV47 se debe configurar con el mismo valor	0-255	4
36	Asignación de función para F2(f+r) (ver suplemento 1) Si la CV36 está grabada, la CV64 se debe configurar con el mismo valor	0-255	8
37	Asignación de función para F3 (ver suplemento 1)	0-255	16
38	Asignación de función para F4 (ver suplemento 1)	0-255	128
39	Asignación de función para F5 (ver suplemento 1)	0-255	32
40	Asignación de función para F6 (ver suplemento 1)	0-255	0
41	Asignación de función para F7 (ver suplemento 1)	0-255	0
42	Asignación de función para F8 (ver suplemento 1)	0-255	64
43	Asignación de función para F9 (ver suplemento 1)	0-255	0
44	Asignación de función para F10 (ver suplemento 1)	0-255	0

CV	Nombre y definición	Rango	Estándar												
45	Asignación de función para F11 (ver suplemento 1)	0-255	0												
46	Asignación de función para F12 (ver suplemento 1)	0-255	0												
47	Asignación de función para F1(r) (ver suplemento 1) En caso que la CV47 tenga otro valor diferente a la CV35, es necesario configurar la CV35 primero y luego la CV47.	0-255	4												
48	Curva característica (ver suplemento 2) Forma de la curva característica, 0 = línea1 ... 7 = curvatura máxima	0-7	5												
51	Intercambio de conexiones <table border="0" style="width: 100%; border-collapse: collapse;"> <tr> <td style="width: 10%;">Bit</td> <td style="width: 70%;">Función</td> <td style="width: 20%;">Valor</td> </tr> <tr> <td>0.....</td> <td>Conexiones del motor.....</td> <td>1</td> </tr> <tr> <td>1.....</td> <td>Conexiones de iluminación.....</td> <td>2</td> </tr> <tr> <td>2.....</td> <td>Conexiones de vía.....</td> <td>4</td> </tr> </table>	Bit	Función	Valor	0.....	Conexiones del motor.....	1	1.....	Conexiones de iluminación.....	2	2.....	Conexiones de vía.....	4	0-7	0
Bit	Función	Valor													
0.....	Conexiones del motor.....	1													
1.....	Conexiones de iluminación.....	2													
2.....	Conexiones de vía.....	4													
52	Atenuación LV/LR 0 = apagado ... 31 = brillo máximo	0-31	31												
53	Atenuación de la luz de cruce (ver CV156) 0 = apagado ... 31 = brillo máximo	0-31	15												
54	Atenuación de AUX1 0 = apagado ... 31 = brillo máximo	0-31	31												
55	Atenuación de AUX2 0 = apagado ... 31 = brillo máximo	0-31	31												
56	Control proporcional del motor ver: www.doehler-haass.de / „Häufige Fragen“ (FAQ) (sólo en alemán)	0-7	3												
57	Control integral del motor (como CV56)	0-3	3												
58	Periodo de medida del control motor (como CV56)	0-3	1												

CV	Nombre y definición	Rango	Estándar
59	Ancho del impulso del control motor (como CV56)	0-7	3
60	Secciones de frenada 1 o 2	0, 1	0
61	Velocidad de maniobras (como CV05)	0-127	63
62	Inercia de maniobras (como CV03)	0-255	1
64	Asignación de función para F2 (r) (ver el suplemento 1) En el caso que la CV64 tenga un valor diferente a la CV36, primero debe configurar la CV36 y luego la CV64.	0-255	8
65	Paso de velocidad máximo en secciones de frenada de 2 partes (como CV60) Solo con diodo de frenada	0-127	12
66	Recorte adelante 0 = desconectado, menor a 128 = reducción, mayor a 128 = aumento de la velocidad	0-255	0
95	Recorte atrás (como CV66)	0-255	0
105	Identificación de usuario 1	0-255	0
106	Identificación de usuario 2	0-255	0
113	Función de apagado para LV Bit 0 = F1 ... Bit 7 = F8	0-255	0
114	Función de apagado para LR Bit 0 = F1 ... Bit 7 = F8	0-255	0
115	Función de apagado para AUX1 Bit 0 = F1 ... Bit 7 = F8	0-255	0

CV	Nombre y definición	Rango	Estándar
116	Función de apagado para AUX2 Bit 0 = F1 ... Bit 7 = F8	0-255	0
117	Temporizador para apagado de AUX1 Cada 100 ms, 0 = desactivado	0-250	0
118	Temporizador para apagado de AUX2 Cada 100 ms, 0 = desactivado	0-250	0
119	Temporizador para apagado de AUX3 Cada 100 ms, 0 = desactivado	0-250	0
120	Temporizador para apagado de AUX4 Cada 100 ms, 0 = desactivado	0-250	0
121	Mapeo de función LV+LR activadas / AUX1+AUX2 desactivadas Bit 0 = F1 ... Bit 7 = F8	0-255	0
122	Mapeo de función AUX1+AUX2 activadas / LV+LR desactivadas Bit 0 = F1 ... Bit 7 = F8	0-255	0
123	Velocidad de aproximación lenta (ver CV27) Solo con módulos de frenada adecuados	0-127	63
125	Función de apagado para AUX3 Bit 0 = F1 ... Bit 7 = F8	0-255	0
126	Función de apagado para AUX4 Bit 0 = F1 ... Bit 7 = F8	0-255	0
127	Función de apagado para AUX5 Bit 0 = F1 ... Bit 7 = F8	0-255	0
128	Función de apagado para AUX6 Bit 0 = F1 ... Bit 7 = F8	0-255	0

CV	Nombre y definición	Rango	Estándar
129	Temporizador para apagado de AUX5 Cada 100 ms, 0 = desactivado	0-250	0
130	Temporizador para apagado de AUX6 Cada 100 ms, 0 = desactivado	0-250	0
131	Función de mapeo de la luz de cruce (atenuada) 0 = desactivado, 1 ... 28 = F1 ... F28, 29 = F0 (iluminación) Sólo válido si CV137/bit 4=1	0-29	8
132	Función de mapeo del equipo de maniobras (como CV131)	0-29	4
133	Función de mapeo para desactivar inercias (como CV131)	0-29	9
134	Umbral de decisión para la asimetría (vea la CV27) El valor predeterminado 6 corresponde aproximadamente a una asimetría de 0.7 V, y por tanto, a la tensión de avance de un diodo de silicio. Los valores inferiores a 3 no tienen sentido, los valores superiores a 6 si los necesita.	0-15	6
135	Multiplicación de la velocidad de retroinformación 0 = desactivado	0-255	0
136	División de la velocidad de retroinformación 0 = /1, 1 = /2, 2 = /4, 3 = /8, 4 = /16, 5 = /32, 6 = /64	0-6	0

CV	Nombre y definición	Rango	Estándar																										
144	Configuración <table border="0"> <thead> <tr> <th>Bit</th> <th>Función</th> <th>Valor</th> </tr> </thead> <tbody> <tr> <td>0.....</td> <td>Utilizar canal dinámico.....</td> <td>1</td> </tr> <tr> <td>1.....</td> <td>Arranque inmediato tras interrupción de corriente</td> <td>2</td> </tr> <tr> <td>2.....</td> <td>Bit especial para iluminación en modo analógico</td> <td>4</td> </tr> <tr> <td>3.....</td> <td>Salida de la sección de frenada a "GPIO"</td> <td>8</td> </tr> <tr> <td></td> <td>(→ 1 = no se detecta distancia de frenado, 0 = frenado) (sólo relevante para SD21A / SD22A)</td> <td></td> </tr> <tr> <td>4.....</td> <td>Frenada con "GPIO" (1 = conducción, 0 = frenada)</td> <td>16</td> </tr> <tr> <td></td> <td>(sólo relevante para SD21A / SD22A)</td> <td></td> </tr> </tbody> </table>	Bit	Función	Valor	0.....	Utilizar canal dinámico.....	1	1.....	Arranque inmediato tras interrupción de corriente	2	2.....	Bit especial para iluminación en modo analógico	4	3.....	Salida de la sección de frenada a "GPIO"	8		(→ 1 = no se detecta distancia de frenado, 0 = frenado) (sólo relevante para SD21A / SD22A)		4.....	Frenada con "GPIO" (1 = conducción, 0 = frenada)	16		(sólo relevante para SD21A / SD22A)		0-31	0		
Bit	Función	Valor																											
0.....	Utilizar canal dinámico.....	1																											
1.....	Arranque inmediato tras interrupción de corriente	2																											
2.....	Bit especial para iluminación en modo analógico	4																											
3.....	Salida de la sección de frenada a "GPIO"	8																											
	(→ 1 = no se detecta distancia de frenado, 0 = frenado) (sólo relevante para SD21A / SD22A)																												
4.....	Frenada con "GPIO" (1 = conducción, 0 = frenada)	16																											
	(sólo relevante para SD21A / SD22A)																												
145	Condiciones para LV <table border="0"> <thead> <tr> <th>Función</th> <th>Valor</th> </tr> </thead> <tbody> <tr> <td><u>Valor por defecto (siempre activo si la tecla está activa)</u></td> <td><u>0</u></td> </tr> <tr> <td>Sólo adelante</td> <td>+1</td> </tr> <tr> <td><u>Solo atrás</u></td> <td><u>+2</u></td> </tr> <tr> <td>Sólo mientras espera</td> <td>+3</td> </tr> <tr> <td><u>Sólo cuando se conduce</u></td> <td><u>+6</u></td> </tr> <tr> <td>Sólo con F0 (iluminación) apagada</td> <td>+9</td> </tr> <tr> <td><u>Sólo con F0 (iluminación) encendida</u></td> <td><u>+18</u></td> </tr> <tr> <td>No cuando está en maniobras</td> <td>+27</td> </tr> <tr> <td>Solo en movimiento de maniobras</td> <td>+54</td> </tr> <tr> <td>Ignorar sentido de marcha en las maniobras</td> <td>+81</td> </tr> <tr> <td>Ignorar conducción/parada en las maniobras</td> <td>+108</td> </tr> <tr> <td><u>Ignorar sentido de marcha y conducción/parada en las maniobras</u></td> <td><u>+135</u></td> </tr> </tbody> </table> ¡Sólo se puede añadir un número del rango definitorio!	Función	Valor	<u>Valor por defecto (siempre activo si la tecla está activa)</u>	<u>0</u>	Sólo adelante	+1	<u>Solo atrás</u>	<u>+2</u>	Sólo mientras espera	+3	<u>Sólo cuando se conduce</u>	<u>+6</u>	Sólo con F0 (iluminación) apagada	+9	<u>Sólo con F0 (iluminación) encendida</u>	<u>+18</u>	No cuando está en maniobras	+27	Solo en movimiento de maniobras	+54	Ignorar sentido de marcha en las maniobras	+81	Ignorar conducción/parada en las maniobras	+108	<u>Ignorar sentido de marcha y conducción/parada en las maniobras</u>	<u>+135</u>	0-161	0
Función	Valor																												
<u>Valor por defecto (siempre activo si la tecla está activa)</u>	<u>0</u>																												
Sólo adelante	+1																												
<u>Solo atrás</u>	<u>+2</u>																												
Sólo mientras espera	+3																												
<u>Sólo cuando se conduce</u>	<u>+6</u>																												
Sólo con F0 (iluminación) apagada	+9																												
<u>Sólo con F0 (iluminación) encendida</u>	<u>+18</u>																												
No cuando está en maniobras	+27																												
Solo en movimiento de maniobras	+54																												
Ignorar sentido de marcha en las maniobras	+81																												
Ignorar conducción/parada en las maniobras	+108																												
<u>Ignorar sentido de marcha y conducción/parada en las maniobras</u>	<u>+135</u>																												
146	Condiciones para LR (ver CV145)	0-161	0																										
147	Condiciones para AUX1 (ver CV145)	0-161	0																										

CV	Nombre y definición	Rango	Estándar																														
148	Condiciones para AUX2 (ver CV145)	0-161	0																														
149	Condiciones para AUX3 (ver CV145)	0-161	0																														
150	Condiciones para AUX4 (ver CV145)	0-161	0																														
151	Condiciones para AUX5 (ver CV145)	0-161	0																														
152	Condiciones para AUX6 (ver CV145)	0-161	0																														
153	<p>Mapeo inicial</p> <table border="0"> <thead> <tr> <th>Bit</th> <th>Función</th> <th>Valor</th> <th>Bit</th> <th>Función</th> <th>Valor</th> </tr> </thead> <tbody> <tr> <td>0.....</td> <td>LV</td> <td>1</td> <td>4.....</td> <td>AUX3</td> <td>16</td> </tr> <tr> <td>1.....</td> <td>LR</td> <td>2</td> <td>5.....</td> <td>AUX4</td> <td>32</td> </tr> <tr> <td>2.....</td> <td>AUX1</td> <td>4</td> <td>6.....</td> <td>AUX5</td> <td>64</td> </tr> <tr> <td>3.....</td> <td>AUX2</td> <td>8</td> <td>7.....</td> <td>AUX6</td> <td>128</td> </tr> </tbody> </table> <p>Estas salidas de función se activan tan pronto como se mapea el descodificador (sin tecla de función activa). Así, por ejemplo, la conmutación de los contactos deslizantes puede realizarse en relación con las condiciones.</p>	Bit	Función	Valor	Bit	Función	Valor	0.....	LV	1	4.....	AUX3	16	1.....	LR	2	5.....	AUX4	32	2.....	AUX1	4	6.....	AUX5	64	3.....	AUX2	8	7.....	AUX6	128	0-255	0
Bit	Función	Valor	Bit	Función	Valor																												
0.....	LV	1	4.....	AUX3	16																												
1.....	LR	2	5.....	AUX4	32																												
2.....	AUX1	4	6.....	AUX5	64																												
3.....	AUX2	8	7.....	AUX6	128																												
154	<p>Pendiente de frenada hacia adelante y hacia atrás (ver CV27)</p> <p>Recomendado para la distancia de frenada constante: CV48 = 0, 0 = desactivado</p> <p>El tiempo de frenada se ajusta con el paso de velocidad máxima en segundos por ocho, a pasos de velocidad más pequeños el descodificador genera la rampa de frenada de forma independiente.</p>	0-255	0																														
155	<p>Pendiente de frenada hacia atrás (ver CV154)</p> <p>0 = se utiliza el valor de la CV154</p> <p>Habilita tiempos de frenada diferentes hacia adelante y hacia atrás</p>	0-255	0																														

CV	Nombre y definición	Rango	Estándar
156	Mascara de atenuación para la luz de cruce (ver CV53) Bit Función Valor Bit Función Valor 0.....LV1 4.....Actualmente sin función.....16 1.....LR2 5.....Actualmente sin función.....32 2.....AUX14 6.....Actualmente sin función.....64 3.....AUX28 7.....Actualmente sin función.....128	0-15	3
157	Condiciones para la luz de cruce (atenuada) (ver CV145)	0-161	0
161	ZIMO HLU 1/6 Sólo relevante para usuarios del sistema digital ZIMO (ver CV27/Bit2)	0-127	21
162	ZIMO HLU 1/3 (U) Sólo relevante para usuarios del sistema digital ZIMO (ver CV161)	0-127	42
163	ZIMO HLU 1/2 Sólo relevante para usuarios del sistema digital ZIMO (ver CV161)	0-127	63
164	ZIMO HLU 2/3 (L) Sólo relevante para usuarios del sistema digital ZIMO (ver CV161)	0-127	84
165	ZIMO HLU 5/6 Sólo relevante para usuarios del sistema digital ZIMO (ver CV161)	0-127	105
260	Identificador del fabricante 97=Doehler & Haass (sólo lectura)		
261	Número de decodificador SD05A = 205, SD10A = 210, SD16A = 216, SD18A = 218, SD21A = 221, SD22A = 222 Ver la tabla completa en: www.doehler-haass.de / „Häufige Fragen“ sólo en alemán (sólo lectura)		
262	Número de versión (sólo lectura)		
263	Fecha (sólo lectura)		

CV	Nombre y definición	Rango	Estándar
264	Número de revisión (sólo lectura)		
265	Fecha (sólo lectura)		

Las CV 311-379 para la configuración de sonido se encuentran en una lista aparte en el capítulo 8.2.2

390	<p>Mapeo de la función del botón de frenada (ver CV391)</p> <p>0 = desactivado, 1 ... 28 = F1 ... F28, 29 = F0 (iluminación) Bit 7 = 0: El retraso en el botón de frenada solo se activa si se presiona el botón. Bit 7 = 1 (añade el valor 128 al valor de F1 ... F28 o F0): El retraso del botón de frenada también está activo cuando el paso de velocidad es 0. Cuando se pulsa la tecla de función correspondiente, se utiliza el valor de la CV391 en lugar del valor de la CV04. No es válido para maniobras o parada de emergencia.</p>	0-255	0
391	<p>Tiempo de frenada con el botón de frenada (ver CV390)</p> <p>El valor corresponde al tiempo en segundos desde la velocidad máxima a la parada total</p>	0-255	3
401	<p>Intercambio de función F1</p> <p>0 = desactivada, 1 ... 28 = F1 ... F28, 29 = F0 (iluminación) 30 = desactivada, 31 = sonido de engranajes, 32 = sonido de frenada 33 ... 46 = flujo de sonido 3 ... 16</p>	0-46	1
402	<p>Intercambio de función F2 (como la CV401)</p>	0-46	2
403	<p>Intercambio de función F3 (como la CV401)</p>	0-46	3
404	<p>Intercambio de función F4 (como la CV401)</p>	0-46	4
405	<p>Intercambio de función F5 (como la CV401)</p>	0-46	5
406	<p>Intercambio de función F6 (como la CV401)</p>	0-46	6

CV	Nombre y definición	Rango	Estándar
407	Intercambio de función F7 (como la CV401)	0-46	7
408	Intercambio de función F8 (como la CV401)	0-46	8
409	Intercambio de función F9 (como la CV401)	0-46	9
410	Intercambio de función F10 (como la CV401)	0-46	10
411	Intercambio de función F11 (como la CV401)	0-46	11
412	Intercambio de función F12 (como la CV401)	0-46	12
460	Efectos para AUX3 0 = sin efectos, 1 = atenuar, 2 = desvanecido, 3 = encendido, 4 = Desvanecido y encendido, 5 = "Luz de marte", 6 = "Girofaro", 7 = "Estroboscópico", 8 = "Estroboscópico doble", 9 = generador dinámico de humo, 10 = caldera (rojo), 11 = caldera (naranja)	0-255	0
461	Parámetro para AUX3 0 = más bajo... 255 = más alto	0-255	255
462	Efectos para AUX4 (como CV460)	0-255	0
463	Parámetro para AUX4 (como CV461)	0-255	255
464	Efectos para AUX5 (como CV460)	0-255	0
465	Parámetro para AUX5 (como CV461)	0-255	255
466	Efectos para AUX6 (como CV460)	0-255	0
467	Parámetro para AUX6 (como CV461)	0-255	255

Notas para la CV137:

Activación pines SUSI: Bit 0 = 0 / Bit 4 = no importa / Bit 5 = no importa

Activación AUX3/AUX4: Bit 0 = 1 / Bit 4 = no importa / Bit 5 = 0

Activación AUX5/AUX6: Bit 0 = 1 / Bit 4 = 1 / Bit 5 = 1

8.2.2 Lista de las CV soportadas para el funcionamiento del sonido

CV	Nombre y definición	Rango	Estándar
311	Mapeo de función del sonido de conducción 0 = desactivado, 1 ... 28 = F1 ... F28, 29 = F0 (iluminación) Motor de tracción en locomotoras eléctricas, pistonadas en locomotoras de vapor, etc.	0-29	1
312	Mapeo de función de sonido de conducción secundario (como CV311) Ventilador del motor en tracción eléctrica, sonido de ebullición en locomotoras de vapor, etc.	0-29	1
313	Mapeo de función de la transmisión (como CV311)	0-29	0
314	Mapeo de función del sonido de frenada (como CV311)	0-29	7
315	Mapeo de función del flujo de sonido 3 (como CV311)	0-29	2
316	Mapeo de función del flujo de sonido 4 (como CV311)	0-29	3
317	Mapeo de función del flujo de sonido 5 (como CV311)	0-29	4
318	Mapeo de función del flujo de sonido 6 (como CV311)	0-29	5
319	Mapeo de función del flujo de sonido 7 (como CV311)	0-29	6
320	Mapeo de función del flujo de sonido 8 (como CV311)	0-29	9
321	Mapeo de función del flujo de sonido 9 (como CV311)	0-29	10
322	Mapeo de función del flujo de sonido 10 (como CV311)	0-29	11
323	Mapeo de función del flujo de sonido 11 (como CV311)	0-29	12
324	Mapeo de función del flujo de sonido 12 (como CV311)	0-29	13
325	Mapeo de función del flujo de sonido 13 (como CV311)	0-29	14
326	Mapeo de función del flujo de sonido 14 (como CV311)	0-29	15
327	Mapeo de función del flujo de sonido 15 (como CV311)	0-29	16
328	Mapeo de función del flujo de sonido 16 (como CV311)	0-29	17

CV	Nombre y definición	Rango	Estándar
329	Mapeo de función del efecto de desvanecimiento (como CV311)	0-29	8
330	Volumen total 0 ... 255 = 0% ... 100%	0-255	64
331	Volumen del sonido de conducción 0 ... 128 ... 255 = 0% ... 100% ...200% ¡Un valor más alto del 100% puede llevar al sobrecalentamiento!	0-255	128
332	Volumen del sonido de conducción secundario (como CV331)	0-255	128
333	Volumen del sonido de la transmisión (como CV331)	0-255	128
334	Volumen del sonido de frenada (como CV331)	0-255	128
335	Volumen del flujo de sonido 3 (como CV331)	0-255	128
336	Volumen del flujo de sonido 4 (como CV331)	0-255	128
337	Volumen del flujo de sonido 5 (como CV331)	0-255	128
338	Volumen del flujo de sonido 6 (como CV331)	0-255	128
339	Volumen del flujo de sonido 7 (como CV331)	0-255	128
340	Volumen del flujo de sonido 8 (como CV331)	0-255	128
341	Volumen del flujo de sonido 9 (como CV331)	0-255	128
342	Volumen del flujo de sonido 10 (como CV331)	0-255	128
343	Volumen del flujo de sonido 11 (como CV331)	0-255	128
344	Volumen del flujo de sonido 12 (como CV331)	0-255	128
345	Volumen del flujo de sonido 13 (como CV331)	0-255	128

CV	Nombre y definición	Rango	Estándar
346	Volumen del flujo de sonido 14 (como CV331)	0-255	128
347	Volumen del flujo de sonido 15 (como CV331)	0-255	128
348	Volumen del flujo de sonido 16 (como CV331)	0-255	128
349	Fundido de volumen (como CV330)	0-255	0
350	Tiempo de retraso de la retención El valor corresponde al tiempo en espacios de 100 ms hasta el cambio obligatorio al sonido de retención. 0 = desactivado	0-255	0
353	Pistonadas en el paso de velocidad 1 El valor corresponde al tiempo en pasos de 64 ms entre pistonadas en el paso de velocidad 1	0-255	120
354	Pistonadas en el paso de velocidad más alto El valor determina el tiempo de reducción entre pistonadas en los pasos de velocidad más alta	0-255	20
355	Chirrido de frenos en el paso de velocidad mínimo El paso de velocidad mínimo que debe alcanzarse para hacer posible el chirrido de frenos	0-127	20
356	Chirrido de frenos en el paso de velocidad inicial El paso de velocidad en el que comienza el chirrido de frenos cuando el vehículo para	0-127	13
357	Modulación del sonido de conducción secundario El valor determina la fuerza con la que el nivel de velocidad influye en el tono. 0 = desactivado	0-255	0
358	Modulación del sonido de conducción (como CV357)	0-255	11
359	Temporizador para el efecto de fundido El valor corresponde al tiempo en segundo desde el volumen total ajustado hasta el silencio	0-255	8
360	Protección contra escritura de la memoria Flash	0, 1	0

CV	Nombre y definición	Rango	Estándar												
	Debe ser "0" para funcionamiento de sonido (es necesario durante el proceso de carga)														
361	Valor umbral de ZVS El valor corresponde aproximadamente a la tensión de alimentación en voltios. A esa tensión se cambiará al modo ahorro de energía (los valores pequeños inducen a reiniciar el módulo de sonido y los valores grandes provocan un sonido de "tartamudeo").	0-14	7												
362	Pistonadas al paso de velocidad 127 El valor corresponde al tiempo mínimo en pasos de 1 ms entre las pistonadas al paso de velocidad 127, que no debe ser rebajado	0-255	0												
364	Chirrido de frenos en el paso de velocidad final El paso de velocidad en el que el chirrido de frenos se convierte en la secuencia final del flujo de sonido (el final real debe estar en el paso de velocidad 0 como máximo).	0-127	6												
365	Chirrido de frenos en el tiempo de deceleración El valor corresponde a tiempo en paso de 8 ms, que puede pasar entre dos reducciones de pasos de velocidad, para que el chirrido de frenos siga siendo posible.	0-255	3												
366	Chirrido de frenos en el mínimo retraso El valor corresponde al número de pasos de velocidad, que deben pasar por lo menos en el tiempo de deceleración, para que el chirrido de frenos sea todavía posible.	0-127	0												
367	Sonidos aleatorios <table border="0" style="width: 100%;"> <thead> <tr> <th style="text-align: left;">Bit</th> <th style="text-align: left;">Función</th> <th style="text-align: left;">Valor</th> </tr> </thead> <tbody> <tr> <td>0.....</td> <td>Se permiten sonidos aleatorios mientras se esté parado</td> <td>1</td> </tr> <tr> <td>1.....</td> <td>Se permiten sonidos aleatorios en movimiento</td> <td>2</td> </tr> <tr> <td>2.....</td> <td>Envía los sonidos aleatorios a la interfaz SUSI 4</td> <td></td> </tr> </tbody> </table>	Bit	Función	Valor	0.....	Se permiten sonidos aleatorios mientras se esté parado	1	1.....	Se permiten sonidos aleatorios en movimiento	2	2.....	Envía los sonidos aleatorios a la interfaz SUSI 4		0-127	0
Bit	Función	Valor													
0.....	Se permiten sonidos aleatorios mientras se esté parado	1													
1.....	Se permiten sonidos aleatorios en movimiento	2													
2.....	Envía los sonidos aleatorios a la interfaz SUSI 4														
368	Volumen de sonido dinámico (como la CV331)	0-255	128												
369	Volumen del sonido del turbo (como la CV331)	0-255	128												
370	Modulación del freno dinámico (como la CV357)	0-255	0												

CV	Nombre y definición	Rango	Estándar
371	Modulación de la conducción dinámica (como la CV357)	0-255	0
372	Modulación de la parte de sonido proporcional del turbo (como la CV357)	0-255	0
373	Modulación de la parte de sonido integral del turbo (como la CV357)	0-255	0
374	Reducción de volumen del mapa de funciones (como la CV311) Por pulsación (enciende/apaga) el volumen total se reducirá permanentemente	0-29	0
375	Aumento de volumen del mapa de funciones (como la CV311) Por pulsación (enciende/apaga) el volumen total se aumentará permanentemente	0-29	0
376	Mapeo de la función de desactivación del chirrido de frenos (como la CV311) Si se pulsa la tecla de función correspondiente, no se representará ningún chirrido de frenos, aunque se cumplan las condiciones para ello	0-29	0
377	Mapeo de la función que fuerza el "avance constante" (como la CV311) Si se presiona la tecla de función correspondiente, el sonido de conducción permanece constante durante la aceleración.	0-29	0
378	Asignación de función del ralenti automático (como la CV331) Cuando se pulsa la tecla de función correspondiente, el ralenti automático entrara en vigor una vez transcurrido el periodo de tiempo de la CV350. Si no se asigna ninguna tecla de función, el ralenti automático estará funcionando siempre.	0-29	0
379	Asignación de función para la aceleración (como la CV331) Cuando se pulsa la tecla de función correspondiente, el ruido de conducción permanece en la aceleración, incluso en la deceleración.	0-29	0

8.3 Explotación

Ponga la locomotora en la vía de programación y lea en el descodificador la dirección corta de la locomotora (CV01). El valor por defecto debe ser 3. Programe la dirección de locomotora deseada y ponga la locomotora en marcha manteniendo estos valores de configuración. Después de esta primera comprobación ya puede variar los parámetros de la locomotora libremente de acuerdo con sus necesidades.

En el caso de que su dispositivo de programación indique "Error", por favor compruebe de nuevo si el cableado de la locomotora está correcto y ponga atención en las instrucciones para la conexión de la vía de programación. **¡En ningún caso ponga a funcionar la locomotora en ese estado!**

Aviso:

El funcionamiento con asimetría en el cantón de frenada no es posible en el modo de funcionamiento de corriente continua con los ajustes de fábrica. En caso de que se desee esta opción, se debe ajustar la CV27 / bit 0 y /o bit 1 a "1". El funcionamiento con tensión de corriente continua en la sección de bloqueo no es posible con los ajustes de fábrica. Si se vuelve a solicitar esta función, se debe poner en "1" la CV27 / bit 4 y /o bit 5.

La inercia de aceleración CV3 y la inercia de frenada CV04 del descodificador de sonido deben ajustarse a un valor 8 como mínimo. ¡Un tiempo ajustado demasiado pequeño conduce a la omisión de algunos flujos de sonido que no se podrán reproducir! Si es necesario, los valores se pueden mejorar paso a paso para un ajuste fino.

Sin necesita reasignar la secuencia de sonido para que se refleje lo que se oye, consulte la descripción del proyecto de sonido respectivo.

No todas las secuencias de sonido de la 1 a la 16 (CV313-CV328) deben contener sonidos.

9 Sistema operativo Märklin-Motorola (MM)

9.1 Funciones

Direcciones	1-255
Pasos de velocidad	14, 28
Pasos de velocidad (internos).....	127
Iluminación frontal / trasera (regulable)	sí
Funciones adicionales (regulables)	2
Total de funciones (sólo MM2)	12
Explotación con sección de frenada MM.....	sí

Puede encontrar información sobre la norma del “Mapeo de funciones” en la página web de Doehler & Haass: <http://doehler-haass.de/cms/pages/haeufige-fragen.php>: **Wie sieht das standardmäßige “Function Mapping” aus?** (sólo en alemán).

Aviso sobre el rango de direcciones:

En explotación MM están permitidos los valores de dirección de 1 a 255. En explotación DCC sólo están permitidos los valores de la CV01 desde 1 a 127. Los valores a partir de 128 se restringen sólo a explotación con MM, por ejemplo, en DCC no es posible la explotación. El “modo de servicio” DCC todavía es posible.

Y viceversa, al activar la dirección larga DCC mediante CV29/Bit5 se induce al funcionamiento exclusivo del decodificador en modo DCC.

Entonces el modo MM ya no es posible y la programación también está deshabilitada. Atención, ya que es posible un “bloqueo”.

9.2 Programación con la unidad central 6020/6021

- 1 **Corta** La programación permite introducir números entre 0 y 79, por ejemplo, en modo corto sólo se puede cambiar con un número < 80, en el caso de que el valor deseado sea también < 80.
- 2 **Larga** la programación permite la introducción de números entre 0 y 255, por ejemplo, en modo largo se pueden cambiar todos los parámetros de configuración desde 0 a 255. Como la pantalla de la 6020/6021 sólo permite valores binarios, los valores a introducir deben insertarse en dos pasos.
- 3 Programación del parámetro SUSI

Recuerde que la 6021/6020 permite sólo introducir valores de 01 a 80. El valor 0 no existe. **En lugar de '0' se debe introducir siempre '80'.**

Cambiar en modo de programación

- La pantalla de conducción debe mostrar 0. No se permiten otras locomotoras en el circuito.
¡Advierta las señales de parpadeo de la locomotora!
- Presione los botones STOP- y GO de la 6021 simultáneamente hasta que se active el reinicio (alternativamente: desconecte por un momento el enchufe del transformador). Presione el botón STOP para desconectar la tensión de la vía.
- Introduzca la dirección del descodificador actual. Si no sabe la dirección introduzca '80'.
- Invierta el sentido de marcha del regulador de conducción (gire el regulador de conducción a la izquierda más allá del punto intermedio hasta que oiga un clic), deje el regulador y presione el botón GO.
- Después de 1 segundo las luces de la locomotora parpadean, el descodificador está en modo programación.

Modo Corto

- Después del cambio al modo de programación el descodificador está en modo corto. La iluminación de la locomotora parpadea periódicamente de forma lenta.
- Introduzca ahora el número de la CV que quiere cambiar, por ejemplo 01 (dos dígitos).
- Active el cambio de sentido de marcha para confirmar. La iluminación parpadea de nuevo por dos veces.
- Introduzca ahora el nuevo valor para la CV, por ejemplo, 15 (dos dígitos).
- Active la inversión del sentido de marcha para confirmar. La iluminación parpadea.
- Ahora puede introducir más CV que desee cambiar.

Se sale del modo de programación seleccionando la CV80 o apagando y encendiendo la alimentación de la vía (pulse el botón STOP y luego otra vez el botón GO).

Modo Largo

- Consigue el modo largo introduciendo de principio en el modo corto el valor 07 en la CV07.

El descodificador confirma el cambio al modo largo mediante una iluminación lenta.

- Introduzca ahora los dígitos de centenas y decenas de la CV que quiere cambiar.
Ejemplo: se debe cambiar la CV124: Introduzca '12'.
- Active la inversión del sentido de marcha para confirmar. La iluminación parpadea largo y corto (periódicamente).
- Introduzca ahora el dígito de las unidades de la CV con un doble dígito. En el ejemplo sería: '04'.
- Active la inversión del sentido de marcha para confirmar. La iluminación parpadea largo – corto – largo (periódicamente). El descodificador espera ahora la introducción del valor de la CV.
- Introduzca ahora los dígitos de las centenas y decenas del nuevo valor de la CV.
Ejemplo: Se debe grabar el valor 135: Introduzca '13'.
- Active la inversión del sentido de marcha para confirmar. La iluminación parpadea largo - corto - corto – corto (periódicamente)

- Introduzca ahora el lugar de la unidad del valor de la CV con doble dígito. Ejemplo: Introduzca '05'.
- Active la inversión del sentido de marcha para conformar. La iluminación de la locomotora parpadea de nuevo.
- Ahora puede introducir más CV en modo largo si las desea cambiar

Se puede salir apagando la tensión de la vía y encendiendo de nuevo, o mediante STOP.

Modo SUSI

El decodificador de sonido **no** soporta el modo SUSI en la programación MM.

10 Sistema operativo SelecTRIX 2 (SX2)

10.1 Funciones

Pasos de velocidad.....	127
Pasos de velocidad (internos).....	127
Iluminación frontal / trasera (atenuable).....	sí
Funciones adicionales (atenuables)	2
Funciones totales	16
Funcionamiento con diodos de frenada	sí
Programación en vía principal (PoM).....	sí

10.2 Opciones de configuración

Las características de una locomotora diseñada para funcionamiento en SX2 puede variarse programando los “parámetros” (par) en cualquier momento. Por favor, aprenda la forma de programar de parámetros a partir de las instrucciones de su dispositivo de programación.

La información sobre el „Mapa de funciones” estándar se puede encontrar en la página web de Doehler&Haass: <http://doehler-haass.de/cms/pages/haeufige-fragen.php>: **Wie sieht das standardmäßige „Function Mapping“ aus?** (sólo en alemán).

Todos los parámetros programables pueden cambiarse durante el funcionamiento (POM / “Programming On The Main“ / programación en vía principal).

¡Los valores por defecto dados pueden sobrescribirse dependiendo del proyecto de sonido!

10.2.1 Lista de los parámetros soportados

par	Nombre y definición	Rango	Estándar
001	Dirección, posición de unidades	0-99	1
002	Dirección, dígito de centenas	0-99	10
003	Dirección para SX1 Si es > 111 desactivado	0-255	112
004	Dirección para SX1, 1. Canal adicional Funciones F1-F8	0-255	1
005	Dirección para SX1, 2. Canal adicional Funciones F9-F16	0-255	0
006	Visualización de la dirección de la locomotora 1 = activado (si tenemos detectores de ocupación, alimentadores / <i>boosters</i> y centrales compatibles)	0-1	0
007	Modo de funcionamiento del canal adicional 0 = relativo: 1. Canal adicional = par003 + par004 2. Canal adicional = par003 + par005 1 = absoluto	0-1	0
008	Dirección de multitracción, dígito de unidades Actualmente sin función		
009	Dirección de multitracción, dígito de centenas Actualmente sin función		
011	Inercia de aceleración El valor corresponde al tiempo, en segundos, que transcurre entre inicio y velocidad máxima, y debe fijarse en al menos 8 (ver nota en el capítulo 10.3)	0-255	3

par	Nombre y definición	Rango	Estándar
012	Inercia de frenada El valor corresponde al tiempo, en segundos, que transcurre entre la velocidad máxima y la parada, y debe fijarse en al menos 8 (ver nota en el capítulo 10.3)	0-255	3
013	Velocidad máxima (ver suplemento 2)	0-127	92
014	Tensión de arranque	0-15	0
015	Paso de velocidad de acercamiento lento Sólo con módulos de frenada adecuados (ver par091)	0-127	63
018	Velocidad de maniobras (como par013)	0-127	63
019	Inercia en las maniobras (como par011)	0-255	1
021	Secciones de frenada 1 o 2	0, 1	0
022	Modo de multitracción F1-F8 Actualmente sin función		
023	Modo de multitracción F0, F9-F12 Actualmente sin función		
024	Función de apagado para LV Bit 0 = F1 ... Bit 7 = F8	0-255	0
025	Función de apagado para LR Bit 0 = F1 ... Bit 7 = F8	0-255	0

par	Nombre y definición	Rango	Estándar																														
026	Función de apagado para AUX1 Bit 0 = F1 ... Bit 7 = F8	0-255	0																														
027	Función de apagado para AUX2 Bit 0 = F1 ... Bit 7 = F8	0-255	0																														
028	Modo analógico F1-F8 Este ajuste, también válido para el modo MM1	0-255	1																														
	<table> <thead> <tr> <th>Bit</th> <th>Función</th> <th>Valor</th> <th>Bit</th> <th>Función</th> <th>Valor</th> </tr> </thead> <tbody> <tr> <td>0.....</td> <td>F1.....</td> <td>1</td> <td>4.....</td> <td>F5.....</td> <td>16</td> </tr> <tr> <td>1.....</td> <td>F2.....</td> <td>2</td> <td>5.....</td> <td>F6.....</td> <td>32</td> </tr> <tr> <td>2.....</td> <td>F3.....</td> <td>4</td> <td>6.....</td> <td>F7.....</td> <td>64</td> </tr> <tr> <td>3.....</td> <td>F4.....</td> <td>8</td> <td>7.....</td> <td>F8.....</td> <td>128</td> </tr> </tbody> </table>	Bit	Función	Valor	Bit	Función	Valor	0.....	F1.....	1	4.....	F5.....	16	1.....	F2.....	2	5.....	F6.....	32	2.....	F3.....	4	6.....	F7.....	64	3.....	F4.....	8	7.....	F8.....	128		
Bit	Función	Valor	Bit	Función	Valor																												
0.....	F1.....	1	4.....	F5.....	16																												
1.....	F2.....	2	5.....	F6.....	32																												
2.....	F3.....	4	6.....	F7.....	64																												
3.....	F4.....	8	7.....	F8.....	128																												
029	Modo analógico F0, F9-F12 Este ajuste, también válido para el modo MM1	0-63	3																														
	<table> <thead> <tr> <th>Bit</th> <th>Función</th> <th>Valor</th> <th>Bit</th> <th>Función</th> <th>Valor</th> </tr> </thead> <tbody> <tr> <td>0.....</td> <td>F0 (f).....</td> <td>1</td> <td>3.....</td> <td>F10.....</td> <td>8</td> </tr> <tr> <td>1.....</td> <td>F0 (r).....</td> <td>2</td> <td>4.....</td> <td>F11.....</td> <td>16</td> </tr> <tr> <td>2.....</td> <td>F9.....</td> <td>4</td> <td>5.....</td> <td>F12.....</td> <td>32</td> </tr> </tbody> </table>	Bit	Función	Valor	Bit	Función	Valor	0.....	F0 (f).....	1	3.....	F10.....	8	1.....	F0 (r).....	2	4.....	F11.....	16	2.....	F9.....	4	5.....	F12.....	32								
Bit	Función	Valor	Bit	Función	Valor																												
0.....	F0 (f).....	1	3.....	F10.....	8																												
1.....	F0 (r).....	2	4.....	F11.....	16																												
2.....	F9.....	4	5.....	F12.....	32																												
031	Intercambio de conexiones de vía 0 = normal, 1 = intercambiado	0, 1	0																														
032	Intercambio de conexiones de motor 0 = normal, 1 = intercambiado	0, 1	0																														
033	Intercambio de iluminación 0 = normal, 1 = intercambiado	0, 1	0																														

par	Nombre y definición	Rango	Estándar
061	Asignación de función para F0(f) (ver suplemento 1)	0-255	1
062	Asignación de función para F0(r) (ver suplemento 1)	0-255	2
063	Asignación de función para F1(f+r) (ver suplemento 1) Si el par063 está grabado, el par075 debe configurarse con el mismo valor	0-255	4
064	Asignación de función para F2(f+r) (ver suplemento 1) Si el par064 está grabado, el par085 debe configurarse con el mismo valor	0-255	8
065	Asignación de función para F3 (ver suplemento 1)	0-255	16
066	Asignación de función para F4 (ver suplemento 1)	0-255	128
067	Asignación de función para F5 (ver suplemento 1)	0-255	32
068	Asignación de función para F6 (ver suplemento 1)	0-255	0
069	Asignación de función para F7 (ver suplemento 1)	0-255	0
070	Asignación de función para F8 (ver suplemento 1)	0-255	64
071	Asignación de función para F9 (ver suplemento 1)	0-255	0
072	Asignación de función para F10 (ver suplemento 1)	0-255	0
073	Asignación de función para F11 (ver suplemento 1)	0-255	0
074	Asignación de función para F12 (ver suplemento 1)	0-255	0
075	Asignación de función para F1(r) (ver suplemento 1) En el caso de que el par075 tenga otro valor diferente al par063, es necesario configurar el par063 primero y luego el par075.	0-255	4
076	Temporizador para apagar AUX1 Cada 100 ms, 0 = desactivado	0-250	0
077	Temporizador para apagar AUX2 Cada 100 ms, 0 = desactivado	0-250	0

par	Nombre y definición	Rango	Estándar
078	Temporizador para apagar AUX3 Cada 100 ms, 0 = desactivado	0-250	0
079	Temporizador para apagar AUX4 Cada 100 ms, 0 = desactivado	0-250	0
081	Atenuación de LV/LR 0 = apagado ... 31 = máximo brillo	0-31	31
082	Atenuación de luz de cruce (ver par089) 0 = apagado ... 31 = máximo brillo	0-31	15
083	Atenuación de AUX1 0 = apagado ... 31 = máximo brillo	0-31	31
084	Atenuación de AUX2 0 = apagado ... 31 = máximo brillo	0-31	31
085	Asignación de función para F2(r) (ver suplemento 1) En el caso de que el par085 tenga otro valor diferente al par064, es necesario configurar el par064 primero y luego el par085.	0-255	8
086	Asignación de funciones LV+LR activadas / AUX1+AUX2 desactivadas Bit 0 = F1 ... Bit 7 = F8	0-255	0
087	Asignación de funciones AUX1+AUX2 activadas / LV+LR desactivadas Bit 0 = F1 ... Bit 7 = F8	0-255	0

par	Nombre y definición	Rango	Estándar
092	Umbral de decisión para la asimetría (ver par091) El valor por defecto 6 corresponde aprox. a 0,7 voltios de asimetría, por tanto a la caída de tensión de un diodo de silicio. Un valor menor a 3 no es útil, mayor a 6 a demanda.	0-15	6
093	Recorte adelante 0 = desactivado, menor a 128 = reducción, mayor a 128 = incremento de velocidad	0-255	0
094	Recorte atrás (ver par093)	0-255	0
096	Pendiente de frenada adelante y atrás (ver par091) Recomendado para la distancia de frenada constante: par051 = 0, 0 = desactivado El tiempo de frenada se ajusta con el paso de velocidad máxima en segundos por ocho, a pasos de velocidad más pequeños el descodificador genera la rampa de frenada de forma independiente.	0-255	0
097	Pendiente de frenada atrás (ver par096) 0 = se utiliza el valor del par096 Habilita tiempos de frenada diferentes hacia adelante y hacia atrás	0-255	0
098	Identificación de usuario 1	0-255	0
099	Identificación de usuario 2	0-255	0
101	Número de fabricante (sólo lectura) 97 = Doehler & Haass (Se reinicia el descodificador con "101")		
102	Número de descodificador (sólo lectura) SD05A = 205, SD10A = 210, SD16A = 216, SD18A = 218, SD21A = 221, SD22A = 222 Ver tabla completa en: www.doehler-haass.de/ „Häufige Fragen“ (sólo en alemán)		
103	Número de versión (sólo lectura)		
104	Fecha (sólo lectura)		
105	Número de revisión (sólo lectura)		
106	Fecha (sólo lectura)		

par	Nombre y definición	Rango	Estándar
141	Función de apagado para AUX3 Bit 0 = F1 ... Bit 7 = F8	0-255	0
142	Función de apagado para AUX4 Bit 0 = F1 ... Bit 7 = F8	0-255	0
143	Función de apagado para AUX5 Bit 0 = F1 ... Bit 7 = F8	0-255	0
144	Función de apagado para AUX6 Bit 0 = F1 ... Bit 7 = F8	0-255	0
145	Temporizador para el apagado de AUX5 Cada 100 ms, 0 = desactivado	0-250	0
146	Temporizador para el apagado de AUX6 Cada 100 ms, 0 = desactivado	0-250	0
147	Asignación de función para la luz de cruce (atenuada) 0 = desactivado, 1...28 = F1...F28, 29 = F0 (iluminación) Sólo válido si par088/Bit 4=1	0-29	8
148	Función de mapeo del equipo de maniobras (como par147)	0-29	4
149	Función de mapeo de la desactivación de la frenada (como par147)	0-29	9
151	Temporizador para aproximación Cada 100 ms, 0 = sin aproximación	0-250	0
152	Temporizador de espera Cada 100 ms, 0 = no hay espera	0-250	0
153	Temporizador para alejarse Cada 100 ms, 0 = no alejarse	0-250	0
154	Pasos de velocidad para aproximarse	0-127	12
155	Pasos de velocidad para alejarse	0-127	12

par	Nombre y definición	Rango	Estándar																														
168	Condiciones para AUX6 (ver par161)	0-161	0																														
169	<p>Mapeo inicial</p> <table border="0"> <thead> <tr> <th>Bit</th> <th>Función</th> <th>Valor</th> <th>Bit</th> <th>Función</th> <th>Valor</th> </tr> </thead> <tbody> <tr> <td>0</td> <td>LV</td> <td>1</td> <td>4</td> <td>AUX3</td> <td>16</td> </tr> <tr> <td>1</td> <td>LR</td> <td>2</td> <td>5</td> <td>AUX4</td> <td>32</td> </tr> <tr> <td>2</td> <td>AUX1</td> <td>4</td> <td>6</td> <td>AUX5</td> <td>64</td> </tr> <tr> <td>3</td> <td>AUX2</td> <td>8</td> <td>7</td> <td>AUX6</td> <td>128</td> </tr> </tbody> </table> <p>Estas salidas de función se activan tan pronto como se mapea el descodificador (sin tecla de función activa). Así, por ejemplo, la conmutación de los contactos deslizantes puede realizarse en relación con las condiciones.</p>	Bit	Función	Valor	Bit	Función	Valor	0	LV	1	4	AUX3	16	1	LR	2	5	AUX4	32	2	AUX1	4	6	AUX5	64	3	AUX2	8	7	AUX6	128	0-255	0
Bit	Función	Valor	Bit	Función	Valor																												
0	LV	1	4	AUX3	16																												
1	LR	2	5	AUX4	32																												
2	AUX1	4	6	AUX5	64																												
3	AUX2	8	7	AUX6	128																												

Los parámetros 311-379 para el funcionamiento de sonido se pueden encontrar en lista aparte en el capítulo 10.2.2

390	<p>Mapeo de la función del botón de frenada (ver par391)</p> <p>0 = desactivado, 1 ... 28 = F1 ... F28, 29 = F0 (iluminación) Bit 7 = 0: El retraso en el botón de frenada solo se activa si se presiona el botón. Bit 7 = 1 (añade el valor 128 al valor de F1 ... F28 o F0): El retraso del botón de frenada también está activo cuando el paso de velocidad es 0. Cuando se pulsa la tecla de función correspondiente, se utiliza el valor de la CV391 en lugar del valor de la CV04. No es válido para maniobras o parada de emergencia.</p>	0-255	0
391	<p>Tiempo de deceleración con el botón de frenada (ver par390)</p> <p>El valor corresponde al tiempo en segundos desde la velocidad máxima a la parada total</p>	0-255	3

par	Nombre y definición	Rango	Estándar
401	Intercambio de función F1 0 = desactivado, 1 ... 28 = F1 ... F28, 29 = F0 (iluminación) 30 = desactivado, 31 = ruido de conmutación, 32 = sonido de frenada 33 ... 46 = secuencia de sonido 3 ... 16	0-46	1
402	Intercambio de función F2 (como par401)	0-46	2
403	Intercambio de función F3 (como par401)	0-46	3
404	Intercambio de función F4 (como par401)	0-46	4
405	Intercambio de función F5 (como par401)	0-46	5
406	Intercambio de función F6 (como par401)	0-46	6
407	Intercambio de función F7 (como par401)	0-46	7
408	Intercambio de función F8 (como par401)	0-46	8
409	Intercambio de función F9 (como par401)	0-46	9
410	Intercambio de función F10 (como par401)	0-46	10
411	Intercambio de función F11 (como par401)	0-46	11
412	Intercambio de función F12 (como par401)	0-46	12
460	Efectos para AUX3 0 = sin efectos, 1 = atenuar, 2 = desvanecido, 3 = encendido, 4 = Desvanecido y encendido, 5 = "Luz de marte", 6 = "Girofaro", 7 = "Estroboscópico", 8 = "Estroboscópico doble", 9 = generador dinámico de humo, 10 = caldera (rojo), 11 = caldera (naranja)	0-255	0
461	Parámetro para AUX3 0 = más bajo... 255 = más alto	0-255	255
462	Efectos para AUX4 (como par460)	0-255	0

par	Nombre y definición	Rango	Estándar
463	Parámetro para AUX4 (como par461)	0-255	255
464	Efectos para AUX5 (como par 460)	0-255	0
465	Parámetro para AUX5 (como par 461)	0-255	255
466	Efectos para AUX6 (como par 460)	0-255	0
467	Parámetro para AUX6 (como par 461)	0-255	255

Notas para par088:

Activación pines SUSI: Bit 0 = 0 / Bit 4 = no importa / Bit 5 = no importa

Activación AUX3/AUX4: Bit 0 = 1 / Bit 4 = no importa / Bit 5 = 0

Activación AUX5/AUX6: Bit 0 = 1 / Bit 4 = 1 / Bit 5 = 1

10.2.2 Lista de los parámetros soportados para el funcionamiento del sonido

par	Nombre y definición	Rango	Estándar
311	Mapeo de función del sonido de conducción 0 = desactivado, 1 ... 28 = F1 ... F28, 29 = F0 (iluminación) Motor de tracción en locomotoras eléctricas, pistonadas en locomotoras de vapor, etc.	0-29	1
312	Mapeo de función de sonido de conducción secundario (como CV311) Ventilador del motor en tracción eléctrica, sonido de ebullición en locomotoras de vapor, etc.	0-29	1
313	Mapeo de función de la transmisión (como CV311)	0-29	0
314	Mapeo de función del sonido de frenada (como CV311)	0-29	7
315	Mapeo de función del flujo de sonido 3 (como CV311)	0-29	2
316	Mapeo de función del flujo de sonido 4 (como CV311)	0-29	3
317	Mapeo de función del flujo de sonido 5 (como CV311)	0-29	4
318	Mapeo de función del flujo de sonido 6 (como CV311)	0-29	5
319	Mapeo de función del flujo de sonido 7 (como CV311)	0-29	6
320	Mapeo de función del flujo de sonido 8 (como CV311)	0-29	9
321	Mapeo de función del flujo de sonido 9 (como CV311)	0-29	10
322	Mapeo de función del flujo de sonido 10 (como CV311)	0-29	11
323	Mapeo de función del flujo de sonido 11 (como CV311)	0-29	12
324	Mapeo de función del flujo de sonido 12 (como CV311)	0-29	13
325	Mapeo de función del flujo de sonido 13 (como CV311)	0-29	14
326	Mapeo de función del flujo de sonido 14 (como CV311)	0-29	15
327	Mapeo de función del flujo de sonido 15 (como CV311)	0-29	16
328	Mapeo de función del flujo de sonido 16 (como CV311)	0-29	17
329	Mapeo de función del efecto de desvanecimiento (como CV311)	0-29	8

par	Nombre y definición	Rango	Estándar	
330	Volumen total 0 ... 255 = 0% ... 100%	0-255	64	
331	Volumen del sonido de conducción 0 ... 128 ... 255 = 0% ... 100% ...200% ¡Un valor más alto del 100% puede llevar al sobrecalentamiento!	0-255	128	
332	Volumen del sonido de conducción secundario	(como CV331)	0-255	128
333	Volumen del sonido de la transmisión	(como CV331)	0-255	128
334	Volumen del sonido de frenada	(como CV331)	0-255	128
335	Volumen del flujo de sonido 3	(como CV331)	0-255	128
336	Volumen del flujo de sonido 4	(como CV331)	0-255	128
337	Volumen del flujo de sonido 5	(como CV331)	0-255	128
338	Volumen del flujo de sonido 6	(como CV331)	0-255	128
339	Volumen del flujo de sonido 7	(como CV331)	0-255	128
340	Volumen del flujo de sonido 8	(como CV331)	0-255	128
341	Volumen del flujo de sonido 9	(como CV331)	0-255	128
342	Volumen del flujo de sonido 10	(como CV331)	0-255	128
343	Volumen del flujo de sonido 11	(como CV331)	0-255	128
344	Volumen del flujo de sonido 12	(como CV331)	0-255	128
345	Volumen del flujo de sonido 13	(como CV331)	0-255	128
346	Volumen del flujo de sonido 14	(como CV331)	0-255	128

par	Nombre y definición	Rango	Estándar
347	Volumen del flujo de sonido 15 (como CV331)	0-255	128
348	Volumen del flujo de sonido 16 (como CV331)	0-255	128
349	Fundido de volumen (como CV330)	0-255	0
350	Tiempo de retraso de la retención El valor corresponde al tiempo en espacios de 100 ms hasta el cambio obligatorio al sonido de retención. 0 = desactivado	0-255	0
353	Pistonadas en el paso de velocidad 1 El valor corresponde al tiempo en pasos de 64 ms entre pistonadas en el paso de velocidad 1	0-255	120
354	Pistonadas en el paso de velocidad más alto El valor determina el tiempo de reducción entre pistonadas en los pasos de velocidad más alta	0-255	20
355	Chirrido de frenos en el paso de velocidad mínimo El paso de velocidad mínimo que debe alcanzarse para hacer posible el chirrido de frenos	0-127	20
356	Chirrido de frenos en el paso de velocidad inicial El paso de velocidad en el que comienza el chirrido de frenos cuando el vehículo para	0-127	13
357	Modulación del sonido de conducción secundario El valor determina la fuerza con la que el nivel de velocidad influye en el tono. 0 = desactivado	0-255	0
358	Modulación del sonido de conducción (como CV357)	0-255	11
359	Temporizador para el efecto de fundido El valor corresponde al tiempo en segundo desde el volumen total ajustado hasta el silencio	0-255	8
360	Protección contra escritura de la memoria Flash Debe ser "0" para funcionamiento de sonido (es necesario durante el proceso de carga)	0, 1	0

par	Nombre y definición	Rango	Estándar												
361	Valor umbral de ZVS El valor corresponde aproximadamente a la tensión de alimentación en voltios. A esa tensión se cambiará al modo ahorro de energía (los valores pequeños inducen a reiniciar el módulo de sonido y los valores grandes provocan un sonido de "tartamudeo").	0-14	7												
362	Pistonadas al paso de velocidad 127 El valor corresponde al tiempo mínimo en pasos de 1 ms entre las pistonadas al paso de velocidad 127, que no debe ser rebajado	0-255	0												
364	Chirrido de frenos en el paso de velocidad final El paso de velocidad en el que el chirrido de frenos se convierte en la secuencia final del flujo de sonido (el final real debe estar en el paso de velocidad 0 como máximo).	0-127	6												
365	Chirrido de frenos en el tiempo de deceleración El valor corresponde a tiempo en paso de 8 ms, que puede pasar entre dos reducciones de pasos de velocidad, para que el chirrido de frenos siga siendo posible.	0-255	3												
366	Chirrido de frenos en el mínimo retraso El valor corresponde al número de pasos de velocidad, que deben pasar por lo menos en el tiempo de deceleración, para que el chirrido de frenos sea todavía posible.	0-127	0												
367	Sonidos aleatorios <table border="0" style="width: 100%; border-collapse: collapse;"> <thead> <tr> <th style="text-align: left;">Bit</th> <th style="text-align: left;">Función</th> <th style="text-align: left;">Valor</th> </tr> </thead> <tbody> <tr> <td>0.....</td> <td>Se permiten sonidos aleatorios mientras se esté parado.....</td> <td>1</td> </tr> <tr> <td>1.....</td> <td>Se permiten sonidos aleatorios en movimiento</td> <td>2</td> </tr> <tr> <td>2.....</td> <td>Envía los sonidos aleatorios a la interfaz SUSI 4</td> <td></td> </tr> </tbody> </table>	Bit	Función	Valor	0.....	Se permiten sonidos aleatorios mientras se esté parado.....	1	1.....	Se permiten sonidos aleatorios en movimiento	2	2.....	Envía los sonidos aleatorios a la interfaz SUSI 4		0-127	0
Bit	Función	Valor													
0.....	Se permiten sonidos aleatorios mientras se esté parado.....	1													
1.....	Se permiten sonidos aleatorios en movimiento	2													
2.....	Envía los sonidos aleatorios a la interfaz SUSI 4														
368	Volumen de sonido dinámico (como la CV331)	0-255	128												
369	Volumen del sonido del turbo (como la CV331)	0-255	128												
370	Modulación del freno dinámico (como la CV357)	0-255	0												
371	Modulación de la conducción dinámica (como la CV357)	0-255	0												

par	Nombre y definición	Rango	Estándar
372	Modulación de la parte de sonido proporcional del turbo (como la CV357)	0-255	0
373	Modulación de la parte de sonido integral del turbo (como la CV357)	0-255	0
374	Reducción de volumen del mapa de funciones (como la CV311) Por pulsación (enciende/apaga) el volumen total se reducirá permanentemente	0-29	0
375	Aumento de volumen del mapa de funciones (como la CV311) Por pulsación (enciende/apaga) el volumen total se aumentará permanentemente	0-29	0
376	Mapeo de la función de desactivación del chirrido de frenos (como la CV311) Si se pulsa la tecla de función correspondiente, no se representará ningún chirrido de frenos, aunque se cumplan las condiciones para ello	0-29	0
377	Mapeo de la función que fuerza el "avance constante" (como la CV311) Si se presiona la tecla de función correspondiente, el sonido de conducción permanece constante durante la aceleración.	0-29	0
378	Asignación de función del ralentí automático (como la CV331) Cuando se pulsa la tecla de función correspondiente, el ralentí automático entrara en vigor una vez transcurrido el periodo de tiempo de la CV350. Si no se asigna ninguna tecla de función, el ralentí automático estará funcionando siempre.	0-29	0
379	Asignación de función para la aceleración (como la CV331) Cuando se pulsa la tecla de función correspondiente, el ruido de conducción permanece en la aceleración, incluso en la deceleración.	0-29	0

10.3 Funcionamiento

Ponga la locomotora en la vía de programación y lea la dirección del descodificador de locomotora (par001+par002). El valor mínimo debe ser 1001. Programe la dirección de locomotora deseada y comience a hacer funcionar la locomotora manteniendo estos valores de los parámetros. Después de la primera comprobación puede variar libremente los parámetros del motor según sus necesidades.

En el caso de que su dispositivo de programación indique “Error”, compruebe de nuevo que el cableado está correcto en la locomotora y preste atención a las instrucciones de cableado de la conexión a la vía de programación. **¡Nunca ponga en funcionamiento una locomotora que haya dado este mensaje!**

Nota:

La inercia de aceleración par011 y la inercia de frenada par012 del descodificador de sonido deben ajustarse con valor 8 como mínimo. ¡Ajustar un tiempo demasiado pequeño hace que se salten varios flujos de sonido y no se puedan escuchar! Si fuera necesario los valores pueden mejorarse paso a paso para un ajuste fino.

Por favor, mire en el mapeo, que flujo de sonido corresponde a cada sonido, de la instrucción del proyecto de sonido en particular.

No todos los flujos de sonido de 1 a 16 (par313-par328) deben contener sonidos.

Suplemento 1: Explicación sobre la asignación de funciones (mapeo)

Si quiere activar una función, introduzca el valor de la salida correspondiente de acuerdo con la tabla siguiente. En el caso de que quiera activar varias funciones diferentes simultáneamente, deberá añadir sus valores específicos.

Valores de las salidas:

	RG/AUX6	ABL/AUX5	AUX4	AUX3	AUX2	AUX1	LR	LV
Valor	128	64	32	16	8	4	2	1

RG = maniobras ABL = atenuación de luces

Ejemplo: F4 debe activar la marcha de maniobras y activar las salidas LV y LR:
LV=1, LR=2, RG=128: entonces deberá introducir el valor 131 en CV38 | par066.

Nota: AUX3 y AUX4 no están disponible en todos los descodificadores como una salida amplificada, sin embargo, siempre están disponibles alternativamente ZCLK y ZDAT como no amplificadas.

AUX5 y AUX6 no está disponibles en todos los descodificadores (generalmente no amplificadas), sin embargo, siempre están disponibles alternativamente ZCLK y ZDAT como no amplificadas.

Función temporizador (CV117-120, 129, 130, par076-079, 145, 146)

Valor = 0 El temporizador está apagado (funcionamiento permanente)

Valor = 1...250 El temporizador está activado, la salida correspondiente se desactiva cuando se termina el tiempo programado al cabo de: valor introducido x 0,1 [seg].

Función apagado (CV113-116, CV125-128, par024-027, par141-par144)

Esta función le ofrece la opción de desactivar la salida (por ejemplo, apagar las luces de la cabina frontal), aunque esta salida esté activada (por ejemplo, LV mediante la función F0).

Ejemplo: Una situación típica que se aplica a esta función es el funcionamiento en modo lanzadera.

La iluminación frontal que apunta a los vagones debe estar apagada, pero las otras luces deben revertirse de acuerdo con el sentido de marcha (blanco  rojo).

F0 Activa las luces (blanco o rojo de acuerdo con el sentido de marcha)

F2 Apaga las luces de la cabina frontal

F3 Apaga las luces de la cabina trasera

CV	par	Función	RG	ABL	AUX4	AUX3	AUX2	AUX1	LR	LV
33	061	F0(f)					X			X
34	062	F0(r)						X	X	
CV	par	Función	F8	F7	F6	F5	F4	F3	F2	F1
113	024	LV off							X	
114	025	LR off						X		
115	026	AUX1 off							X	
116	027	AUX2 off						X		

LV Iluminación frontal blanca

AUX1 Iluminación frontal roja

LR Iluminación trasera blanca

AUX2 Iluminación trasera roja

Suplemento 2: Características de velocidad

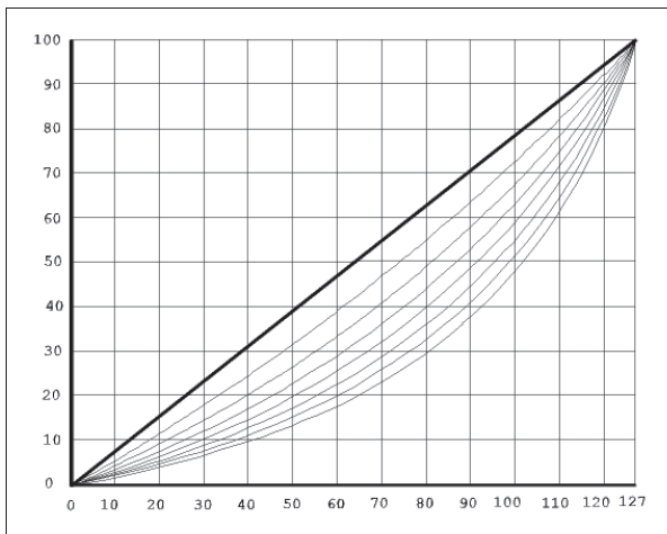

Característica de la curva de velocidad *)
(ver CV48/par051)

Lineal 0
Fuertemente curvado 7

*) La curva característica de los pasos de velocidad corresponde a la serie de descodificadores de locomotora DHL.

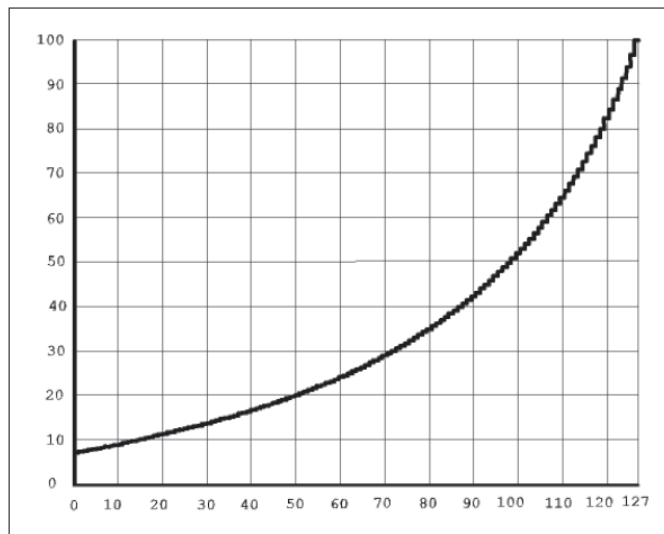

Característica de velocidad máxima
(ver CV05/par013)

Suplemento 3: Salidas no amplificadas AUX3 ... AUX6

Como en el caso de que las salidas de función no amplificadas AUX3 ... AUX6 (nivel lógico 0 V - 5 V, max. 20 mA) no puedan conmutar cargas mayores, se deben prever amplificadores de conmutación (MOSFET, transistores bipolares o similares) para consumidores de corriente, que requieren una tensión de alimentación más alta (> 5 V) o una corriente mayor (> 20 mA).

Suplemento 4: Desenganches eléctricos / Diodo de protección

Los desenganches eléctricos – por ejemplo, enganches que se pueden desenganchar a distancia automáticamente – son artículos magnéticos y por tanto, consumidores inductivos.

Al desconectar la corriente pueden generar por la bobina del producto magnético una tensión alta de polaridad opuesta (hasta varios cientos de voltios) por autoinducción. Al exceder de la tensión máxima de corte de las salidas de función de los MOSFET de salida más sensibles, ¡pueden destruirse irreparablemente!

Por lo tanto, es imperativo quitar brevemente estas tensiones por medio de diodos de protección:

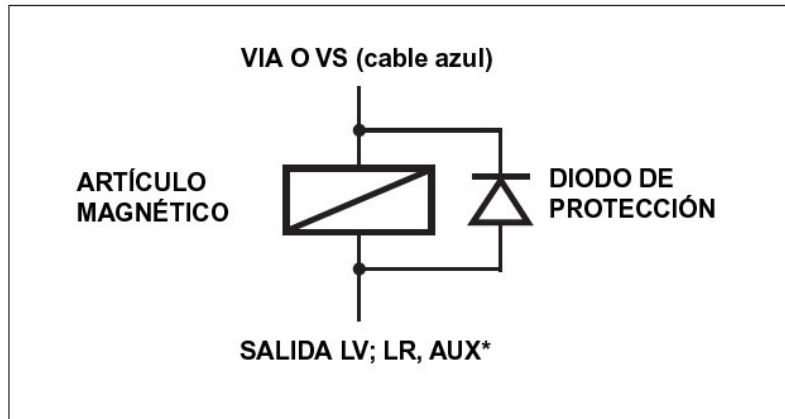

¡Asegúrese de que la salida de función que ha elegido para conectar el enganche eléctrico tenga la capacidad de carga lo suficientemente alta! Recomendamos las conexiones AUX3 y AUX4 de nuestros descodificadores, que están diseñadas para corrientes de hasta 1 A.

Consejo:

Utilice la función de desenganche de nuestros descodificadores (temporizador de desconexión AUX*) para asegurarse que la salida de función se desconecta siempre después de un tiempo máximo de conexión especificado por Vd. De lo contrario, es posible que se destruya el enganche eléctrico.

Consulte el suplemento 5.

Suplemento 5: Secuencia de acoplamiento automático (“coupling waltz“)

Funcionamiento básico

Si una locomotora con vagones enganchados ha entrado en la estación, por ejemplo con sentido hacia adelante, y quiere desenganchar la locomotora del tren, primero tiene que retroceder hacia el tren para aliviar la carga sobre el enganche, luego hacer funcionar el desenganche cuando se suelta el enganche del tren, alejarse primero un poco hasta que puede volver a colocar el enganche en posición de reposo.

“Coupling waltz“ (Bailoteo de acoplamiento) no está asignado a ninguna función, está disponible automáticamente si se activa con la CV143 bit 6 = 0.

La secuencia de tiempo se define con las CV siguientes (ver tabla):

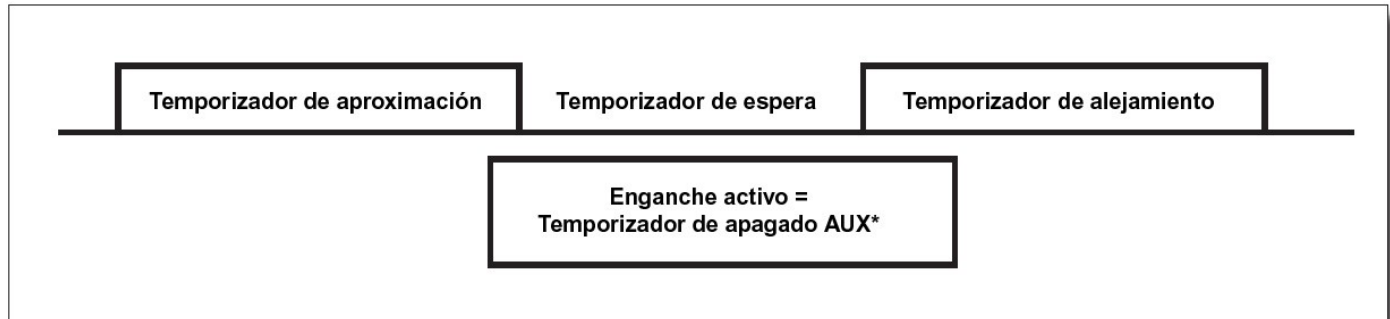

CV138 Temporizador para aproximación

CV139 Temporizador de espera

CV140 Temporizador de alejamiento

Usando la función de enganche de nuestro descodificador debe asegurarse que la salida de función se desconectará en cualquier caso de acuerdo con un tiempo máximo de activación especificado por Vd. De lo contrario, puede ser posible la destrucción del enganche

El tiempo, mientras el acoplamiento está activado, está definido por la función de apagado:

CV117 Temporizador para apagado de AUX1

CV118 Temporizador para apagado de AUX2

CV119 Temporizador para apagado de AUX3

CV120 Temporizador para apagado de AUX4

CV129 Temporizador para apagado de AUX5

CV130 Temporizador para apagado de AUX6

Por favor, proceda de la siguiente manera:

Utilice la CV117 (par076) para la salida de función AUX1

Utilice la CV118 (par077) para la salida de función AUX2

Utilice la CV119 (par078) para la salida de función AUX3

Utilice la CV120 (par079) para la salida de función AUX4

Utilice la CV129 (par145) para la salida de función AUX5

Utilice la CV130 (par146) para la salida de función AUX6

El valor ajustado se multiplica internamente por 100 milisegundos. Si, por ejemplo, desea alcanzar un tiempo de conexión máximo de un segundo, programe el valor 10. El valor 0 significa que no hay función de desenganche.

Cuando se ejecuta el bailoteo de acoplamiento el descodificador reconoce de hecho un valor distinto de 0 para los diferentes tiempos.

Manejo de los enganches con dos teclas de función

Si, por ejemplo, los enganches deben conectarse a AUX3 (frontal) y AUX4 (trasero), deben introducirse los tiempos para AUX3 y AUX4. La asignación de la tecla de función con la que se debe controlar el enganche se ajusta mediante la asignación de funciones normal (ver la página siguiente).

Por ejemplo, se debe asignar F3 = AUX3 y F4 = AUX4:

CV37 Asignación de función a F3 (en el ejemplo = 16 para AUX3)

CV38 Asignación de función a F4 (en el ejemplo = 32 para AUX4)

Funcionamiento de los enganches con una tecla de función

Si por ejemplo, los enganches deben conectarse a AUX3 (frontal) y AUX4 (trasero), deben introducirse los tiempos para UAX3 y AUX4. Ahora se debe asignar la tecla de función correspondiente para ambos enganches.

Por ejemplo F4 = Hacer funcionar AUX3 y AUX4:

CV38 Asignación de función F4 (en el ejemplo = $16 + 32 = 48$ para AUX3 + AUX4)

El enganche que tiene que reaccionar debe ser definido por una condición.

En el ejemplo AUX3 debería ser para adelante y AUX4 para atrás:

CV149 Condición para AUX3: sólo adelante = 1

CV150 Condición para AUX4: soló hacia atrás = 2

Explicaciones para la asignación de funciones

Si quiere activar una función, active el valor de la salida correspondiente de acuerdo a la siguiente tabla. En el caso de que quiera activar varias funciones diferentes simultáneamente debe sumar los valores correspondientes.

Valores de las salidas:

	RG/AUX6	ABL/AUX5	AUX4	AUX3	AUX2	AUX1	LR	LV
Valor	128	64	32	16	8	4	2	1

RG = maniobras

ABL = atenuación de luces

Suplemento 6: Detección del descodificador

¿Qué descodificador es?

Por favor, lea la CV261. Puede determinar el descodificador por el valor leído con la ayuda del listado de la CV261 en la tabla de CV de este manual.

¿Cómo reconozco la versión del firmware del descodificador?

Por favor, lea la CV264. El valor de lectura debe ser al menos tan grande como el valor que hay después del punto en la barra de versión del firmware en la cabecera, junto a nuestro logo.

Si no fuera así, se requiere un manual más antiguo para su descodificador.

Märklin® es una marca registrada de la compañía Gebr. Märklin & Cie. GmbH, D-73033 Göppingen

Motorola® es una marca registrada de la compañía Motorola Inc., Schaumburg, Illinois, USA

RailCom® es una marca registrada de la compañía Lenz Elektronik GmbH, D-35398 Gießen

SelectTRIX® es una marca registrada de la compañía Gebr. Märklin & Cie. GmbH, D-73033 Göppingen

Super-Soft-Drive (SSD)® es marca registrada de la compañía Doehler & Haass GmbH & Co. KG, D-81249 München



Nicht geeignet für Kinder unter 3 Jahren wegen der Gefahr des Verschluckens sowie der Verletzung durch scharfkantige Teile!

Not suitable for children under 36 month because of the danger of swallowing the product and of injuries due to sharp-edged parts.

Ne convient pas aux enfants au-dessous de 3 ans, dus au risque d'avaler le produit ou bien d'être blessés par des pièces à arêtes vives!

¡No conviene a niños de edad inferior a 3 años, debido al riesgo de deglución y a las posibles lesiones causadas por partes afiladas!

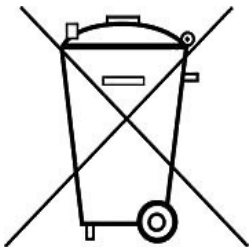

Dieses Produkt darf am Ende seiner Nutzungsdauer nicht über den normalen Hausmüll entsorgt werden. Bitte benutzen Sie die Entsorgungsstelle Ihrer Gemeinde.

This product must not be disposed of with normal household waste at the end of its useful life. Please use the disposal point in your municipality.

Ce produit ne doit pas être éliminé avec les déchets ménagers normaux à la fin de sa vie utile. Veuillez utiliser le point d'élimination de votre autorité locale.

Este producto no debe eliminarse con los desechos domésticos normales cuando finalice su vida útil. Recuerde utilizar el punto de eliminación de su municipio.

Recordatorio del manual en castellano:

Este manual es una traducción/interpretación de un manual en inglés / alemán, por lo que puede haber errores debidos a un giro no esperado en el lenguaje, o inexactitudes en la traducción del original alemán o su copia en inglés. Por tal motivo se ruega encarecidamente que si se observa alguna inexactitud se compruebe la misma con el original alemán. Por ser una traducción sin ánimo de lucro, se declina por parte del autor toda responsabilidad acaecida por su uso o abuso. En caso de encontrar algún problema técnico en el texto que pueda ser corregido comunicarlo por correo electrónico a iguadix@gmail.com.

Este manual ha sido revisado y autorizado



decoders.es@gmail.com
<http://www.decoders.es>

Sello del establecimiento

Doehler & Haass
Steuerungssysteme GmbH & Co. KG

Eichelhaeherstrasse 54
D-81249 Muenchen
Tel. +49 (0)89 13 93 72 21
technik@doehler-haass.de
www.doehler-haass.de

© 2020 Doehler & Haass
Reservados cambios y errores

Edición 07/2020